

# EQUINOX

600 | 800

Manuale d'uso



**MHE**  
DETECTOR

Multi-IQ

5F<sub>x8</sub>

3F<sub>x3</sub>

Wi-Stream

Bluetooth

**MINELAB**

[www.mhe-detector.com](http://www.mhe-detector.com)



## Benvenuti

Congratulazioni per l'acquisto del metal detector EQUINOX.

Rilevare i metalli è un'attività affascinante e gratificante, praticata da persone di tutto il mondo.

Con il tuo cerca metalli EQUINOX puoi entrare nel mondo del metal detecting.

EQUINOX è un metal detector ad alte prestazioni che incorpora la nuova tecnologia Multi-IQ di Minelab. Con l'assistenza di questo Manuale di istruzioni e la Guida introduttiva allegata, imparerete rapidamente ad impostare il metal detector per ottenere i migliori risultati.

Minelab ti augura ogni successo nelle tue avventure!

### Codice Etico metal detecting

- Rispettare i diritti e le proprietà degli altri.
- Rispettare tutte le leggi, nazionali, statali o locali.
- Ottenere sempre il permesso prima di iniziare la ricerca.
- Non distruggere tesori storici o archeologici.
- Lasciare terreno e vegetazione com'era prima del vostro passaggio.
- Riempire sempre le buche dopo aver scavato.

### Distributore Ufficiale Italia

MHE Detector - YouGold S.r.l.



(0039) 392.92.07.751



(0039) 392.92.07.751



@MHE-detector



info@mhe-detector.com



MHE Detector



www.mhe-detector.com

www.mhe-detector.com

*"Nelle spiagge molto frequentate da cercatori, quando hai bisogno di coprire velocemente il terreno dopo una giornata impegnativa in spiaggia, la straordinaria velocità di recupero di EQUINOX ti aiuta a rimanere un passo avanti rispetto agli altri, nella ricerca in spiaggia."*  
- Gary Drayton, USA



*"EQUINOX è il rilevatore di metalli più entusiasmante che ho usato da molto tempo e continua a sorprendermi con quello che trovo nei parchi molto frequentati da altri cercatori"*

- Mark Williams, Australia



\* L'asterisco appare in tutto il manuale, indica che le funzioni sono incluse solo con il modello EQUINOX 800.

# Sommario

<b>Assemblaggio ed inizio .....</b>	<b>7</b>
Contenuto della scatola .....	8
<b>Assemblaggio.....</b>	<b>9</b>
<b>Metal detector assemblato.....</b>	<b>10</b>
<b>Alimentazione del metal detector .....</b>	<b>11</b>
Carica della batteria.....	11
Indicatore stato della batteria.....	11
Manutenzione della batteria.....	11
Ricarica Power Bank .....	11
<b>Pannello di controllo.....</b>	<b>12</b>
<b>Icone schermo LCD.....</b>	<b>13</b>
<b>Avvio rapido .....</b>	<b>14</b>
<b>Impostazioni Globali e locali .....</b>	<b>15</b>
Reimpostare un profilo di ricerca .....	15
Ripristinare alle impostazioni di fabbrica .....	15
<b>Principi fondamentali della ricerca .....</b>	<b>16</b>
<b>Come lavora il metal detector.....</b>	<b>17</b>
<b>Concetti chiave .....</b>	<b>18</b>
<b>Tecniche di ricerca .....</b>	<b>19</b>
Tenere il metal detector.....	19
Regolare la lunghezza delle aste .....	19
Regolare l'angolo della piastra .....	19
Muovere la piastra (spazzolare).....	19
Target (obiettivi) .....	19
<b>Suono del metal detector .....</b>	<b>20</b>
<b>Semplici esercizi di ricerca .....</b>	<b>21</b>
<b>Tecnica per la localizzazione dell'obiettivo rilevato - Pinpointing.....</b>	<b>22</b>
Configurazione piastra e pinpointing.....	22
Localizzazione manuale di un obiettivo .....	22
<b>Recuperare l'obiettivo .....</b>	<b>23</b>
Strumenti per lo scavo.....	23
Recuperare l'obiettivo.....	23
<b>Modalità di ricerca.....</b>	<b>24</b>
<b>Modalità di ricerca.....</b>	<b>25</b>
Navigazione tra le modalità di ricerca .....	25
Regolazione dei profili di ricerca .....	25
Scegliere la modalità di ricerca corretta.....	25
<b>Modalità Park .....</b>	<b>26</b>
<b>Modalità Field .....</b>	<b>27</b>
<b>Modalità Beach .....</b>	<b>28</b>
<b>Modalità Gold* .....</b>	<b>29</b>
<b>Funzioni della schermata Detect.....</b>	<b>30</b>
<b>Frequenza .....</b>	<b>31</b>
Modifica della frequenza .....	31

Funzionamento a singola frequenza.....	31
Frequenze e modalità di ricerca.....	31
<b>Tecnologia Multi IQ .....</b>	<b>32</b>
<b>ID Target e Discriminazione.....</b>	<b>33</b>
ID Target.....	33
Scala di Discriminazione .....	33
Esempi di target tipici.....	34
Precisione ID Target.....	34
<b>Retroilluminazione.....</b>	<b>35</b>
Accensione della retroilluminazione.....	35
Regolazione della luminosità della retroilluminazione* .....	35
<b>Profilo utente* .....</b>	<b>35</b>
Salvare un profilo utente .....	35
Attivazione del profilo utente.....	35
<b>Sensibilità .....</b>	<b>36</b>
Indicatore di sensibilità .....	36
Regolazione della sensibilità.....	36
Impostazioni Sensibilità consigliate .....	36
<b>Misuratore di profondità.....</b>	<b>37</b>
<b>Pinpoint.....</b>	<b>38</b>
Individuazione di un obiettivo .....	38
Visualizzazione Pinpoint.....	38
<b>Menu Impostazioni .....</b>	<b>39</b>
<b>Menu Impostazioni .....</b>	<b>40</b>
Impostazioni .....	40
Navigazione Menu Impostazioni.....	40
Impostazioni avanzate .....	40
<b>Cancellazione del Rumore .....</b>	<b>41</b>
Cancellazione automatica del rumore.....	41
Cancellazione manuale del rumore* .....	41
<b>Bilanciamento del Terreno .....</b>	<b>42</b>
Bilanciamento del terreno manuale.....	42
Bilanciamento del Terreno Automatico.....	42
Bilanciamento del Terreno Tracking .....	43
Disattivazione Bilanciamento del Terreno Tracking.....	43
<b>Regolazione del Volume .....</b>	<b>43</b>
Regolazione del volume .....	43
<b>Volume Tono (impostazione avanzata) .....</b>	<b>44</b>
Regolazione del volume del tono .....	44
<b>Livello Soglia .....</b>	<b>45</b>
Regolazione del livello di soglia.....	45
Soglia in modalità Park, Field e Beach .....	45
Soglia modalità Gold.....	45
<b>Picco Soglia* (impostazione avanzata) .....</b>	<b>46</b>
Regolazione del Picco Soglia .....	46
<b>Tono Target .....</b>	<b>47</b>
Selezione del numero di toni target.....	47

<b>Picco Tono (impostazione avanzata)</b> .....	<b>48</b>
Regolazione Picco Tono: 1, 2 o 5 toni .....	48
Regolazione Picco Tono: 50 toni .....	48
<b>Accetta/Rifiuta</b> .....	<b>50</b>
Creare un modello di discriminazione.....	50
Accettare/rifiutare i bersagli rilevati .....	50
All Metal.....	51
<b>Break Tono (impostazione avanzata)</b> .....	<b>51</b>
Regolazione dell'interruzione di tono .....	51
Velocità della "spazzolata" .....	53
<b>Velocità di recupero</b> .....	<b>53</b>
Regolazione della velocità di recupero .....	53
<b>Bias Ferro (Impostazione avanzata)</b> .....	<b>54</b>
Regolazione Bias Ferro .....	54
<b>Audio</b> .....	<b>55</b>
<b>Opzioni Audio</b> .....	<b>56</b>
<b>Latenza audio wireless</b> .....	<b>56</b>
<b>Modulo audio wireless WM 08</b> .....	<b>57</b>
Accoppiare il modulo WM 08.....	57
Associare ulteriori moduli WM 08 .....	57
Caricare il modulo WM 08 .....	57
<b>Cuffie wireless ML 80</b> .....	<b>58</b>
Accoppiamento cuffie wireless .....	58
Regolare il volume delle cuffie ML 80.....	59
Reset di fabbrica cuffie ML 80.....	59
Ricaricare le cuffie ML 80 .....	59
Cavo ausiliario ML 80 .....	59
Funzioni da Smartphone.....	59
<b>Cuffie con cavo</b> .....	<b>60</b>
Collegare cuffie con cavo .....	60
Collegare cuffie impermeabili .....	60
<b>Manutenzione e Sicurezza</b> .....	<b>61</b>
<b>Accessori per serie Equinox</b> .....	<b>62</b>
<b>Manutenzione e sicurezza</b> .....	<b>63</b>
Manutenzione generale .....	63
Manutenzione serie EQUINOX .....	63
Cura delle cuffie ML 80.....	63
<b>Raccomandazioni per la ricarica della batteria</b> .....	<b>64</b>
<b>Preimpostazioni di fabbrica</b> .....	<b>65</b>
<b>Risoluzione dei problemi</b> .....	<b>66</b>
<b>Codici di errore</b> .....	<b>67</b>
<b>Caratteristiche tecniche serie Equinox</b> .....	<b>68</b>
<b>Caratteristiche modulo WM 08</b> .....	<b>69</b>
<b>Caratteristiche cuffie Wireless ML 80</b> .....	<b>69</b>
<b>Aggiornamenti software</b> .....	<b>69</b>



## Assemblaggio ed inizio

Questa sezione ti mostrerà come assemblare il tuo metal detector serie EQUINOX, come caricare la batteria e ti introdurrà al pannello di controllo.

## Contenuto della scatola

I metal detector della serie EQUINOX sono dotati di tutto il necessario per iniziare a rilevare. EQUINOX 800 è dotato di accessori aggiuntivi per una versatilità ancora maggiore.

Per l'elenco degli accessori principali compatibili con il metal detector, leggere "Accessori EQUINOX" a pagina 62.

Vai online per vedere l'intera gamma su [www.minelab.com/equinox-accessories](http://www.minelab.com/equinox-accessories)



Gli articoli e le specifiche possono variare leggermente da quelli indicati e potrebbero essere soggetti a modifiche.



## Assemblaggio

Segui i seguenti passaggi per assemblare il tuo metal detector serie EQUINOX.

### Collegare la piastra all'asta finale

1. Inserire le due rondelle nei fori su entrambi i lati della parte finale dell'asta.
2. Far scorrere la parte finale dell'asta nella staffa sulla parte superiore della piastra.
- ⚠ Assicurarsi che il perno a molla dell'asta finale sia rivolto verso il basso.
3. Inserire il bullone la staffa e la parte finale dell'asta.
4. Fissare con il dado - Non stringere troppo.

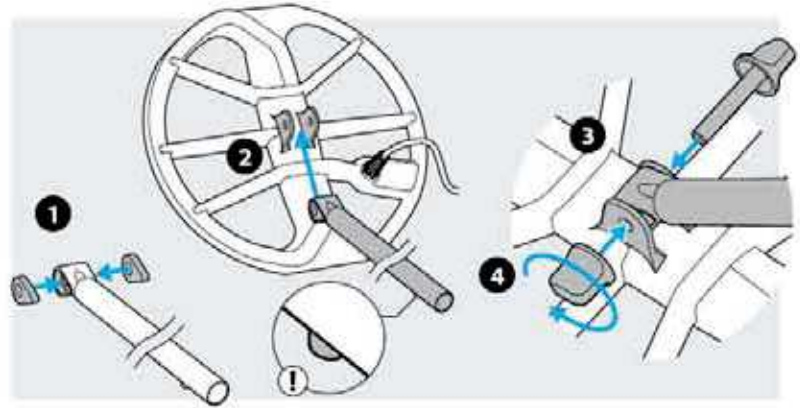

### Assemblare le aste

1. Allentare i blocchi ruotandoli in senso antiorario.
2. Premere il perno a molla nell'asta inferiore e farlo scorrere nell'asse centrale finché il perno non raggiunge i fori di regolazione. Il perno scatterà in posizione.
3. Attaccare l'asta centrale all'asta superiore nello stesso modo.
4. Bloccare la posizione delle aste ruotando i blocchi in senso orario.

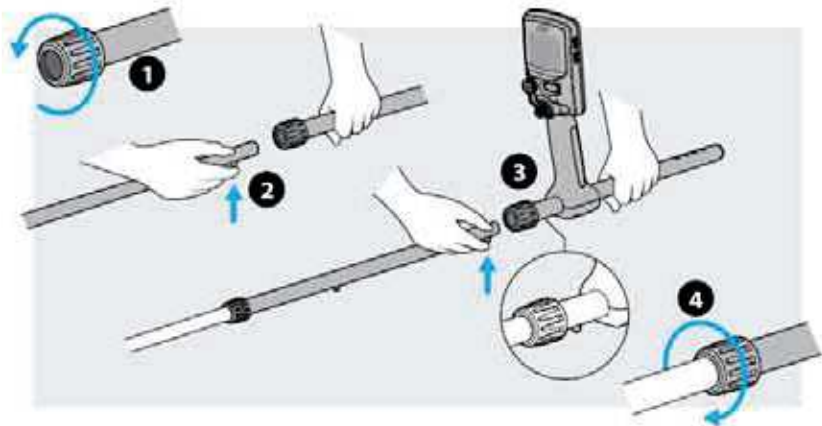

### Assemblare il bracciolo

1. Posizionare il bracciolo sulla parte superiore dell'asta superiore. Posizionare il bracciolo appena sotto il gomito, quindi allineare il foro centrale del bracciolo con il foro più vicino nell'asta.
2. Inserire la vite attraverso l'asta superiore e il bracciolo. Stringere attentamente.
3. Con il lato velcro rivolto verso l'alto, infilare la cinghia del bracciolo attraverso entrambe le fessure. Assicurarsi che la parte finale della cinghia sia fissata verso l'esterno dal braccio.

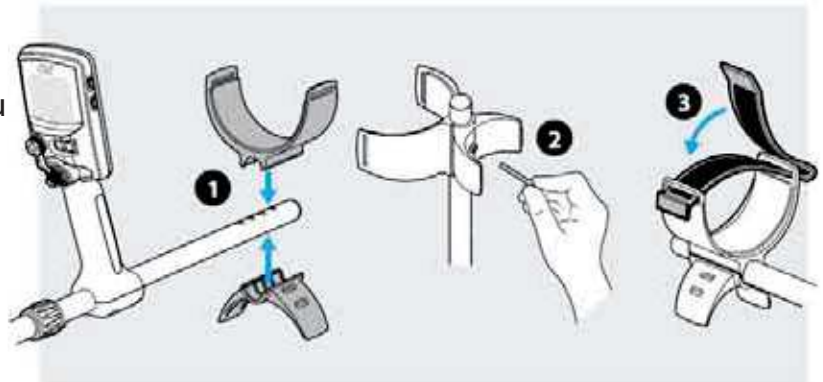

### Collegare la piastra

1. Avvolgere il cavo della piastra attorno asta inferiore e centrale, in modo che la piastra possa ancora inclinarsi senza limitazioni.
2. Utilizzare le linguette in velcro fornite per fissare il cavo della piastra contro l'asta.
3. Allineare il connettore della piastra e inserirlo nella presa sul retro dell'unità di controllo, stringendo l'anello di sicurezza.

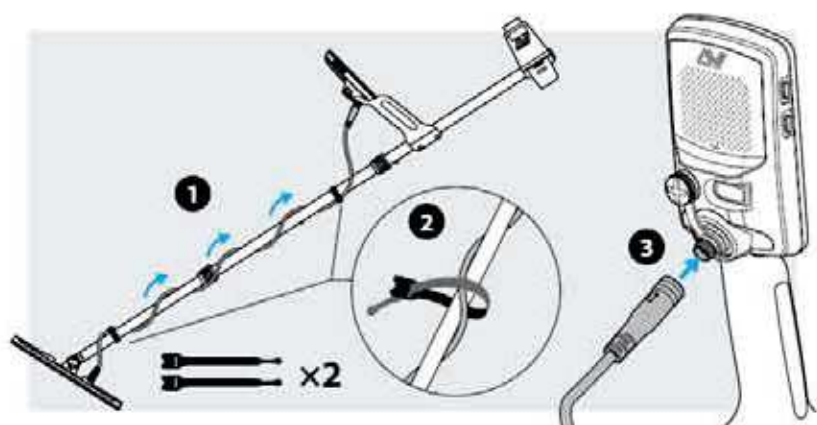

## Metal detector assemblato

Una volta assemblato, il tuo metal detector serie EQUINOX dovrebbe apparire come l'immagine seguente. Le parti principali elencate sono indicate in questo manuale di istruzioni.

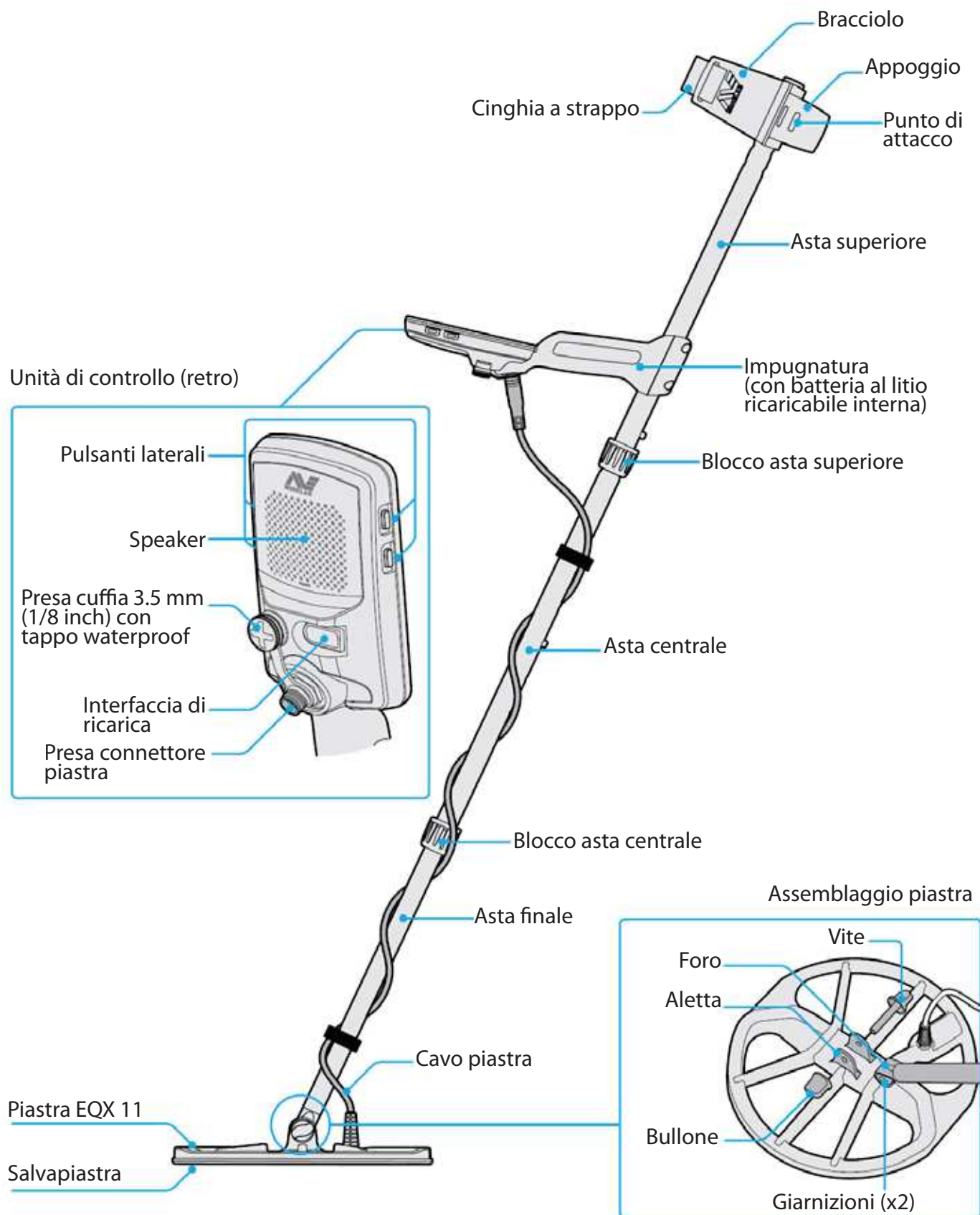

## Alimentazione del metal detector

Il metal detector EQUINOX è alimentato da una batteria interna agli ioni di litio.

❗ Leggere "Raccomandazioni per la ricarica della batteria" a pag. 64 per importanti informazioni sulla sicurezza.

Per istruzioni su come caricare il modulo audio wireless WM 08, leggere pagina 57.

Per istruzioni su come caricare le cuffie wireless ML 80, leggere pagina 59.

### Carica della batteria

 Si consiglia di lavorare con batteria completamente carica. L'autonomia tipica della batteria è di circa 12 ore.

I metal detector serie EQUINOX sono forniti di cavo di ricarica USB dotato di connettore magnetico a scatto.

1. Collegare il cavo di ricarica fornito in una porta USB-A standard.

2. Collegare il connettore magnetico all'interfaccia di ricarica sul retro della centralina EQUINOX.

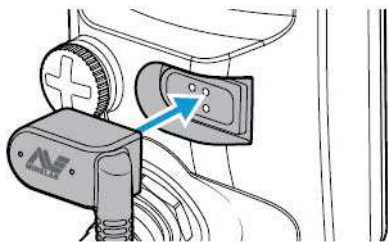

Il LED verde di stato della carica in alto a sinistra sul pannello di controllo lampeggia lentamente.

3. Quando la batteria è completamente carica, il LED di stato della carica rimane acceso.

### Indicatore LED stato di carica

 in carica

 completamente carica

Il tempo di carica da 0% al 100% è di circa 4 ore, con carica batterie ad alta capacità (>1,7A@5V). Sono disponibili accessori (optional) per ricarica da auto e a muro. Per caricare la batteria può essere utilizzata qualsiasi porta USB standard compatibile USB 1.2 (BC1.2), ma i tempi di ricarica potrebbero essere più lunghi se si utilizzano opzioni di risparmio energetico. Se il metal detector viene acceso durante la carica, il tempo di ricarica sarà più lungo.

### Disconnettere il carica batteria

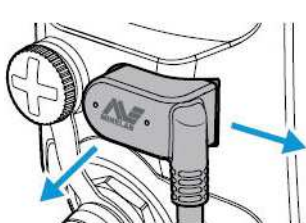

Il cavo di ricarica può essere rimosso dall'interfaccia tirandolo lateralmente o tirandolo direttamente all'indietro.

### Indicatore stato della batteria

L'indicatore di stato della batteria mostra il livello corrente della batteria.

 70% - 100%

 30% - 70%

 <30%

 <5% (necessita di ricarica)

Quando il livello della batteria è molto basso, apparirà sul display "bF". Il metal detector si spegnerà automaticamente.

**bF**

 Il metal detector regola la tensione della batteria in modo che le sue prestazioni rimangano costanti indipendentemente dalla carica residua della batteria.

### Manutenzione della batteria

Le prestazioni della batteria agli ioni di litio possono peggiorare se non vengono utilizzate per lunghi periodi di tempo. Caricare completamente la batteria almeno una volta ogni 3-4 mesi per evitare che ciò accada. Anche con la giusta cura e manutenzione, le prestazioni della batteria agli ioni di litio si riducono nel tempo con l'uso normale. Pertanto, potrebbe essere necessario sostituire la batteria. Le batterie di ricambio possono essere fornite e installate da un centro di assistenza autorizzato.

### Ricarica Power Bank

❗ Il metal detector non deve essere utilizzato sott'acqua durante la ricarica o se collegato a un Power Bank.

È possibile utilizzare il metal detector anche se collegato a una alimentazione portatile. Ciò significa che è possibile continuare a rilevare anche se la batteria è scarica. Collegare il power bank al metal detector utilizzando il cavo di ricarica USB in dotazione e continuare a rilevare. È possibile fissarlo al supporto del bracciolo tramite i punti di attacco del bracciolo.

## Pannello di controllo

Il pannello di controllo dei metal detector serie EQUINOX è dotato di un ampio display LCD monocromatico con retroilluminazione, tastierino e pulsanti laterali. Questi visualizzano e controllano tutte le funzioni del metal detector.

### Led Stato di carica

Mostra lo stato di carica della batteria del metal detector.

### Pulsante di alimentazione

Accende e spegne il metal detector ed è usato anche per il Reset alle impostazioni di fabbrica.

### Pulsante retroilluminazione

Attiva e disattiva la retroilluminazione e regola la luminosità\*.

### Pulsante modalità di ricerca

Scorre attraverso i modi di ricerca: Park, Fiels, Beach, Gold\*. Ciascuna modalità di ricerca ha 2 profili personalizzabili.

### Pulsante All Metal

Passa tra il modello di discriminazione corrente e All-Metal per accettare tutti i bersagli.

### Pulsante Pinpoint/Detect

Nel menu Impostazioni, premere per tornare alla schermata Detect. Per attivare il Pinpoint, premere mentre si rileva. Premere di nuovo per tornare alla schermata Detect.

### Schermo LCD

Grande schermo LCD monocromatico con retroilluminazione.

### Pulsante Audio Wireless

Attivare Bluetooth® o Wi-Stream per collegare cuffie wireless o il modulo audio wireless WM 08.

### Pulsante Profilo Utente\*

Salva le correnti impostazioni del metal detector per un futuro accesso immediato.

### Pulsante Impostazioni

Una breve pressione del pulsante consente di accedere e scorrere il menu Impostazioni. Una pressione prolungata, quando è attivo il menu Impostazioni, permette di accedere alle Impostazioni avanzate, dove disponibili.

### Pulsante Accetta/Rifuta

Premere quando si rileva un target per rifiutare l'ID target rilevato. I Target ID rifiutati non generano segnale audio quando vengono rilevati. Utilizzare per creare modelli di discriminazione e regolare il tono tramite il menu Impostazioni.

### Meno/Più

Nella schermata Rileva, premere per regolare il livello di sensibilità. Nel menu Impostazioni, premere per regolare il valore dell'impostazione selezionata.

### Pulsante Frequenza

Seleziona le opzioni di frequenza disponibili: Multi, 5 kHz, 10 kHz, 15 kHz, 20 kHz\* e 40 kHz\*.

## Applicazione dello schermo protettivo

L'applicazione della protezione permette di proteggere lo schermo da graffi causati dal normale utilizzo. Inoltre, la protezione per lo schermo include una guida di testo come aiuto per apprendere le impostazioni di livello superiore nel menu Impostazioni.



Per adattare il salvaschermo, tagliate accuratamente la sezione nera per le lingue che non userete, con forbici affilate, quindi applicate come al solito.

1. Rimuovere la sottile pellicola di plastica dallo schermo del metal detector. Assicurati che lo schermo sia pulito e privo di polvere e impronte digitali.
2. Staccare la pellicola protettiva facendo attenzione a non toccare il lato adesivo.
3. Afferrare i bordi della protezione schermo, allinearla allo schermo e applicare delicatamente.
4. Pulire eventuali bolle sul bordo con un panno morbido e pulito.
5. Staccare lo strato anteriore.

## Icone schermo LCD

Sul grande display LCD nel pannello di controllo, vengono visualizzate tutte le informazioni che devono essere visibili durante la rilevazione e le regolazioni delle impostazioni.

### Indicatore stato batteria

Mostra il livello di carica della batteria (pag. 11)

### Retroilluminazione

Appare quando si attiva la retroilluminazione (pag. 35)

### ID Target

Mostra il valore identificativo dell'obiettivo rilevato (pag. 33)  
La schermata ID Target mostra anche i valori delle impostazioni del metal detector man mano che vengono regolate.

### Scala di Discriminazione

Scala ad alta risoluzione a 50 tacche (da -9 a 40) per una accurata e stabile identificazione dell'obiettivo (pag. 33)  
La scala di discriminazione indica l'intensità del segnale dell'obiettivo quando si attiva la funzione Pinpoint. (pag. 36). Utilizzata anche per regolare i toni nell'impostazioni audio avanzate.

### Indicatore Sensibilità

Indica il livello di sensibilità approssimativo 25 livelli con incrementi di 5. (pag. 36)

### Indicatore sovraccarico spiaggia

Indica la riduzione automatica della forza del segnale di trasmissione per evitare il sovraccarico in modalità Beach in condizioni estreme. (pag. 28)

### Pinpoint

Appare quando è attiva la funzione Pinpoint (pag. 38)

### Connettività audio

Visualizza gli attuali dispositivi audio cuffie con filo e wireless collegati al metal detector (pag. 55)

### Bilanciamento Terreno Tracking

Appare quando è attiva la funzione Bilanciamento Tracking (pag. 42)

### Profilo Utente\*

Appare quando il salvataggio del profilo utente è attivo (pag. 35)

### Misuratore profondità

Indica in modo approssimativo la profondità dell'obiettivo rilevato (pag. 37)

### Visualizzazione Frequenza

Mostra la frequenza operativa corrente (pag. 31).  
La visualizzazione frequenza mostra anche i codici di errore e indica il tono selezionato per le impostazioni avanzate.

### Modalità di ricerca

Mostra la modalità di ricerca: Park, Field, Beach, Gold\* Ogni modalità ha 2 profili di ricerca personalizzabili (pag. 25).



### Menu Impostazioni

Nel menu impostazioni si trovano le impostazioni standard e le impostazioni avanzate (pag. 40)

Impostazione



Impostazione avanzata

Impostazione	Impostazione avanzata
Cancellazione rumore	
Bilanciamento terreno	
Regolazione Volume	Volume Tono
Livello Soglia	Picco Soglia*
Tono Target	Picco Tono
Accetta/Rifuta	Break Tono
Velocità recupero	Bias ferro

Modalità di ricerca



Profili di ricerca

## Avvio rapido

EQUINOX è molto facile da usare, anche un principiante può iniziare subito la ricerca! Ci sono solo 4 semplici passaggi per iniziare.

 Prima di utilizzare il metal detector per la prima volta si consiglia di caricare completamente la batteria per 4 ore (vedi [pag. 11](#)).

# 1

### Accendere

Premere il pulsante di alimentazione sul lato del pannello di controllo.



# 2

### Selezionare la modalità di ricerca

Selezionare il profilo di ricerca della modalità ottimale per la tua ricerca (a lato EQUINOX 800).

Consultare "Modalità di Ricerca" a [pag. 25](#) per ulteriori informazioni su come scegliere la modalità più adatta.



# 3

### Cancellazione del rumore

Selezionare la funzione Cancellazione del rumore dal menu Impostazioni, quindi premere  per avviare la cancellazione automatica del rumore. Questo richiederà circa 8 secondi per essere completato.



# 4

### Iniziare la ricerca

Premere  per tornare alla schermata Rileva e iniziare la ricerca!



Se si sentono rumori di fondo eccessivi dopo aver eseguito i passaggi di Avvio rapido, eseguire la procedura di bilanciamento del terreno (vedi [pag. 42](#)).

Se si verificano ancora rumori eccessivi, provare a regolare la sensibilità su un livello inferiore per ridurre il rumore ([pag. 36](#)).

## Impostazioni Globali e locali

Quando si regolano le impostazioni e le impostazioni avanzate, verranno visualizzate sul display LCD le icone delle modalità di rilevazione interessate.



### Impostazioni Globali

Le regolazioni di alcune impostazioni e le impostazioni avanzate sono globali. Tutti i profili di ricerca della modalità di rilevazione saranno influenzati dalle modifiche alle impostazioni.

Una impostazione globale è ad esempio: Volume; tutte le modalità di rilevazione e le icone del profilo di ricerca sono attive

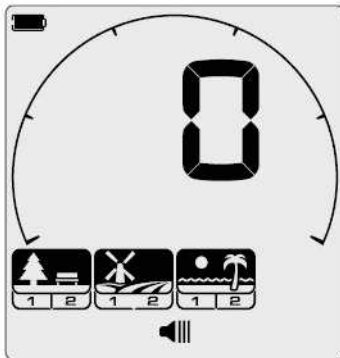

### Impostazioni Semi-Globali

Per Impostazioni semi-globali e Impostazioni avanzate, i profili di ricerca Park Park e Beach hanno tutti la stessa impostazione, mentre i profili di ricerca della modalità Gold ne hanno un'altra.

Una impostazione semi-globale è ad esempio: Livello Soglia; le modalità di rilevazione e i profili di ricerca interessati dalle modifiche sono attivi.



### Impostazioni Locali

Le regolazioni di alcune impostazioni e le impostazioni avanzate sono locali. Solo il profilo di ricerca della modalità di rilevazione attiva sarà interessato dalle modifiche alle impostazioni.

Una impostazione locale è ad esempio: Velocità di recupero; è attivo solo il profilo di ricerca della modalità di rilevazione interessata dalle modifiche.

### Impostazioni Globali e Locali Tabella di riferimento

Frequenza	Locale
Cancellazione Rumore	Locale
Bilanciamento Terreno	Locale
Regolazione Volume	Globale
Tono Volume	Locale
Livello Soglia	Semi Globale
Picco Soglia	Semi Globale
Tono Target	Locale
Picco Tono	Locale
Accetta/Rifuta	Locale
Break Tono	Locale
Velocità Recupero	Locale
Bias Ferro	Locale
Sensibilità	Globale
Retroilluminazione	Globale

## Reimpostare un profilo di ricerca

I singoli profili di ricerca possono essere facilmente ripristinati alle impostazioni predefinite in fabbrica. Verranno ripristinate solo le impostazioni locali, eventuali impostazioni globali rimarranno nel loro stato di utilizzo finale.

1. Passare alla modalità di ricerca che si desidera ripristinare.
2. Premere e tenere premuto il pulsante Modalità Rileva (Detect) per 5 secondi.
3. L'icona della modalità lampeggia, ed apparirà "SP" sul display, a indicare che il profilo di ricerca è stato ripristinato.

**SP** appare sul display quando viene ripristinato un profilo di ricerca della modalità di rilevazione.

4. Rilasciare il pulsante Modalità di Rilevazione.

Ci sarà un tono di conferma crescente.

## Ripristinare alle impostazioni di fabbrica

Il ripristino delle impostazioni di fabbrica ripristina tutte le impostazioni del metal detector e riporta le modalità ai valori preimpostati dal produttore e annulla il collegamento delle cuffie senza fili.

1. Spegnerne il metal detector.
2. Premere e tenere premuto il pulsante di accensione per circa 8 secondi. Verrà visualizzata l'animazione di avvio.
3. "FP" apparirà sul display, indicando che i preset di fabbrica sono ripristinati.

**FP** appare sul display quando vengono ripristinati i valori preimpostati di fabbrica.

4. Rilasciare il pulsante di accensione. Ci sarà un tono di conferma crescente.



## **Principi fondamentali della ricerca**

Questa sezione contiene importanti informazioni sia per i nuovi cercatori, sia per i cercatori più esperti.

Spiega i principi e le tecniche di rilevazione di base.

Potrete capire come configurare il metal detector per il massimo comfort e per facilitare il suo utilizzo.



## Come lavora il metal detector

I metal detector creano un campo elettromagnetico che penetra nel terreno.

Gli oggetti di metallo provocano un cambiamento in questo campo perché conducono elettricità. Il metal detector rileva questa modifica e invia un segnale all'unità di controllo, avvisando l'operatore.

### Principi di base

I metal detector funzionano trasmettendo, dalla piastra di ricerca, un campo elettromagnetico nel terreno. Qualsiasi oggetto metallico (target) all'interno di questo campo elettromagnetico si energizzerà, creando le proprie correnti elettriche circolari (correnti parassite) e trasmettendo un proprio campo elettromagnetico. La piastra di ricerca del metal detector rileva questo segnale di ricezione e avvisa l'utente producendo una risposta al target. I metal detector Minelab sono anche in grado di discriminare (o differenziare) tra diversi tipi di target e possono essere impostati per ignorare gli oggetti indesiderati.

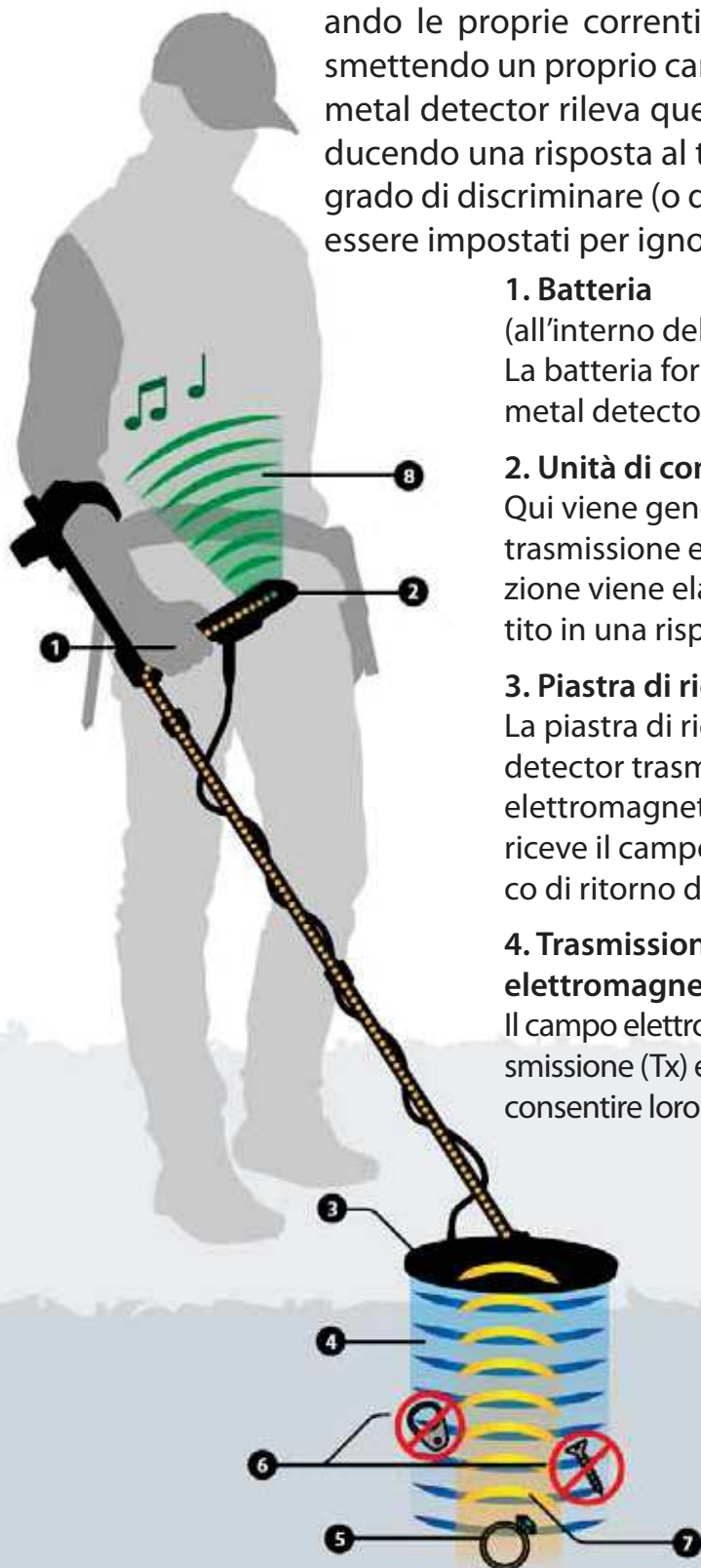

#### 1. Batteria

(all'interno dell'impugnatura)  
La batteria fornisce energia al metal detector.

#### 2. Unità di controllo

Qui viene generato il segnale di trasmissione e il segnale di ricezione viene elaborato e convertito in una risposta target.

#### 3. Piastra di ricerca

La piastra di ricerca del metal detector trasmette il campo elettromagnetico nel terreno e riceve il campo elettromagnetico di ritorno da un bersaglio.

#### 4. Trasmissione campo elettromagnetico (blu)

Il campo elettromagnetico di trasmissione (Tx) eccita i bersagli per consentire loro di essere rilevati.

#### 5. Target

Un bersaglio è qualsiasi oggetto metallico che può essere rilevato da un metal detector. In questo esempio il target rilevato è un buon bersaglio (accettato).

#### 6. Obiettivi indesiderati

Gli obiettivi indesiderati possono essere ferrosi (ferro), come i chiodi, e non ferrosi, come gli strappi di lattina. Se il metal detector è impostato per rifiutare bersagli indesiderati, non verrà prodotta alcuna risposta per quei target.

#### 7. Ricezione campo elettromagnetico (giallo)

Il campo elettromagnetico di ricezione (Rx) è generato da bersagli energizzati e viene ricevuto dalla piastra di ricerca.

#### 8. Risposta target (verde)

Quando viene rilevato un obiettivo valido (accettato), il metal detector genera una risposta audio, ad esempio un segnale acustico o un cambiamento di tono, e sullo schermo appare una visualizzazione delle informazioni sul bersaglio.

## Concetti chiave

È utile comprendere alcuni principi fondamentali della tecnologia di rilevazione dei metalli, in modo da poter selezionare le impostazioni migliori per le diverse condizioni di ricerca.

### Frequenza

La frequenza operativa di un metal detector è una delle principali caratteristiche che determina il modo in cui i bersagli possono essere rilevati.

La frequenza di un metal detector è il numero di volte al secondo in cui un segnale viene trasmesso al suolo e viene misurato in Hertz (Hz). 1000 Hz = 1 kHz.

EQUINOX è un metal detector unico, in quanto offre sia il funzionamento a frequenza multipla, sia a frequenza singola. Leggere "Frequenza" a [pagina 31](#) per ulteriori informazioni.

### Bilanciamento del terreno

Il Bilanciamento del Terreno (Ground Balance) è un'impostazione variabile che migliora la profondità di rilevazione, riducendo i disturbi nei terreni mineralizzati. La terra mineralizzata può contenere sali, ad es. sabbia bagnata, o particelle fini di ferro, ad es. terra rossa. Questi minerali rispondono al campo di trasmissione di un metal detector in modo simile a quello di un bersaglio. A causa della massa molto più grande del terreno rispetto a un bersaglio sepolto, l'effetto della mineralizzazione può facilmente mascherare piccoli bersagli. EQUINOX ha diverse modalità di rilevazione (Park, Field, Beach, Gold\*) per far fronte alle tipiche varie condizioni dei terreni.



È possibile anche impostare il bilanciamento del terreno, leggere "Bilanciamento del terreno" a pagina 40 per ulteriori informazioni.

### Fattori che influiscono sulla profondità di rilevazione

La domanda più comune sui metal detector è "Quanto vanno in profondità?"

La risposta semplice è "vanno in profondità quando il diametro della piastra, per un bersaglio delle dimensioni di una moneta". Quindi i metal detector con piastre di ricerca più grandi rileveranno più in profondità.

Tuttavia, la profondità di rilevazione dipende anche dalla tecnologia del metal detector e da molti fattori ambientali. Una risposta più completa è solitamente più complessa e inizia con "Dipende ...". La profondità a cui un metal detector può rilevare un target dipende da una serie di fattori:



#### Dimensione Target

Grandi obiettivi possono essere rilevati a profondità maggiore rispetto a target più piccoli.

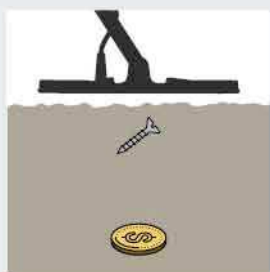

#### Sagoma Target

Obiettivi rotondi (es. monete) possono essere rilevati a profondità maggiore rispetto a obiettivi di forma allungata (es. chiodi).



#### Posizione Target

Obiettivi orizzontali (es. moneta piatta) possono essere rilevati a profondità maggiore rispetto a obiettivi verticali (es. moneta sul bordo).

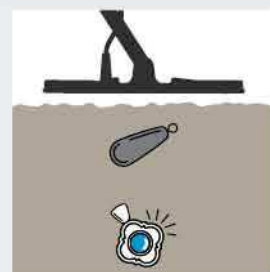

#### Materiale Target

Metalli altamente conduttivi (es. argento) possono essere rilevati a profondità maggiore rispetto a metalli poco conduttivi (es. piombo).

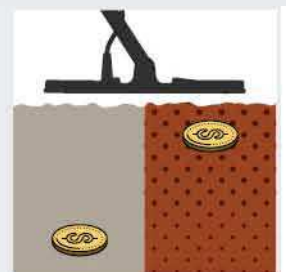

#### Mineralizzazione Terreno

Un obiettivo in terra non mineralizzata può essere rilevato più in profondità rispetto ad un bersaglio in un terreno molto mineralizzato.

## Tecniche di ricerca

È importante utilizzare una corretta tecnica di rilevazione per ottenere le massime prestazioni dal metal detector. Le tecniche descritte aiutano ad avere più possibilità di successo.



### Tenere il metal detector

Inserire il braccio attraverso il bracciolo poggia gomito ed il cinturino del bracciolo. Afferrare l'impugnatura del metal detector e appoggiare l'avambraccio nel bracciolo. La corretta posizione del bracciolo dovrebbe consentire di impugnare comodamente la maniglia. Il gomito dovrebbe essere posizionato appena sopra la parte posteriore del bracciolo e il metal detector dovrebbe essere come se fosse l'estensione dell'avambraccio.

re comodamente la maniglia. Il gomito dovrebbe essere posizionato appena sopra la parte posteriore del bracciolo e il metal detector dovrebbe essere come se fosse l'estensione dell'avambraccio.

### Regolare la lunghezza delle aste

L'asta inferiore può essere regolata su diverse lunghezze (da completamente estesa a completamente retratta). Regolare l'asta inferiore alla lunghezza corretta e chiudere il blocco a rotazione per tenerla in posizione. Una lunghezza corretta permetterà di oscillare la piastra di ricerca sul terreno senza movimenti o piegamenti indesiderati. Se la piastra è troppo lontana dal corpo dell'operatore, sarà difficile bilanciare e manovrare il metal detector durante la ricerca. Se la piastra è troppo vicina al corpo, potrebbe rilevare gli strumenti o qualsiasi altro metallo che sta indossando, causando suoni confusi.

### Regolare l'angolo della piastra

1. Allentare vite e bullone che fissano l'asta inferiore alla piastra. Dovrebbe essere abbastanza lento da permettere di muovere la piastra per la regolazione, ma abbastanza stretto da consentire alla piastra di mantenere la sua posizione.

2. Mentre si tiene il metal detector nella posizione di ricerca, premere leggermente la piastra a terra finché non si trova in posizione piatta e parallela al terreno. La piastra deve rimanere parallela quando viene sollevata all'altezza della spazzolata, a circa 25 mm (1 pollice) dal suolo.

3. Stringere vite e bullone quanto basta per tenere la piastra in posizione.

### Muovere la piastra (spazzolare)

I metal detector serie EQUINOX sono di tipo Motion, ciò significa che la piastra deve muoversi sul terreno per rilevare un bersaglio. Se la piastra viene tenuta ferma su un obiettivo, questo non verrà rilevato. Il movimento da lato a lato è chiamato "spazzolata" e con la pratica diventerà un modo comodo e veloce per scansionare il terreno.

Se la spazzolata non è corretta, può far perdere bersagli o generare falsi segnali. Sebbene la piastra sia resistente, improvvisi sobbalzi o colpi possono causare falsi segnali e ID Target imprecisi, oltre a un'usura eccessiva. Un'accurata spazzolata assicurerà che la piastra raggiunga sempre prestazioni ottimali.

### Spazzolare parallelamente al terreno

Per ottenere le migliori prestazioni la piastra deve sempre essere parallela al terreno. Ciò massimizzerà la profondità di rilevazione e migliorerà la risposta ai piccoli oggetti. Evitare movimenti eccessivi della piastra sul terreno.



### Sovrapporre le spazzolate

Esercitatevi a muovere la piastra sul terreno con un movimento da lato a lato, camminando lentamente in avanti alla fine di ogni passaggio. Sovrapporre leggermente la spazzolata precedente per garantire una copertura completa del terreno. Una velocità media di scansione è di 2 o 3 secondi da destra a sinistra.



### Target (obiettivi)

Gli oggetti metallici sono indicati come Target. Gli obiettivi possono essere costituiti da metalli ferrosi e non ferrosi. I metalli ferrosi sono quelli contenenti ferro come acciaio, chiodi e alcuni tipi di monete. I metalli non ferrosi sono quelli che non sono magnetici, come oro, argento, rame, bronzo e alluminio. Potresti desiderare di trovare una gamma di bersagli sia ferrosi, sia non ferrosi.

Esempi di obiettivi comuni:

- Obiettivo ferroso desiderato: artefatto di guerra
- Obiettivo ferroso non desiderato: chiodo di ferro
- Obiettivo non ferroso desiderato: moneta d'oro
- Obiettivo non ferroso indesiderato: strappo di lattina

## Suono del metal detector

EQUINOX produce una varietà di suoni diversi per i segnali di rilevazione dei Target e ambientali e varie funzioni del metal detector.

### Obiettivi

Il segnale del target è il suono prodotto dal metal detector quando viene rilevato un oggetto metallico. Tipicamente, un bersaglio ferroso (ferro) dà una risposta audio di tono basso, mentre un obiettivo non ferroso dà una risposta più alta che varia in base alle proprietà conduttive del metallo (per esempio l'argento darà un tono più alto dell'alluminio).

### Volume e Target vicini alla superficie

Grandi bersagli e obiettivi vicini alla superficie del terreno danno segnali audio più forti. I segnali prodotti da obiettivi molto lontani dalla piastra sono deboli, diventando rapidamente più forti quando la piastra si avvicina all'obiettivo.



Il suono prodotto dal metal detector in modalità Pinpoint o Bilanciamento del Terreno (Ground Balance) varia in volume e tono a seconda della potenza del segnale (in base alla mineralizzazione del bersaglio o del terreno). Questo intervallo di volume è proporzionale all'impostazione del volume massimo.

### Falsi segnali / rumore

Il metal detector può rilevare segnali indesiderati, rumore, presente sia nell'aria, sia nel terreno. Questi falsi segnali possono essere ridotti utilizzando la funzione Cancellazione Rumore (Noise Cancel) o il Bilanciamento del Terreno (Ground Balance).

### Riduzione della sensibilità

La sensibilità consente di stabilizzare il metal detector efficacemente in luoghi difficili (o rumorosi).

### Interferenze elettriche

Interferenze elettromagnetiche (EMI) possono verificarsi in prossimità di linee elettriche, torri telefoniche o recinzioni elettriche.

Ciò può causare il malfunzionamento del metal detector, falsi segnali e un Target ID impreciso. Gli effetti delle interferenze elettriche possono essere ridotti usando Noise Cancel ([pag. 41](#)).

Le interferenze EMI possono essere causate anche da altri metal detector che operano nelle vicinanze. Ricerca sempre a circa 15 metri (45 piedi) di distanza da altri metal detector.



EQUINOX non deve essere utilizzato in ambienti chiusi. Il metallo presente nei pavimenti e nelle pareti e gli elettrodomestici provocano interferenze significative.

### Rumore del terreno

Possono verificarsi interferenze provenienti dal terreno (o rumore di fondo) quando ci sono alti livelli di mineralizzazione. Questo può essere molto comune in luoghi precisi, in particolare nei giacimenti auriferi. Gli effetti del rumore di fondo possono essere ridotti utilizzando il bilanciamento del terreno ([pag. 42](#)).

### Tastiera

Il metal detector emette un suono quando vengono premuti i pulsanti sulla tastiera. Una pressione valida produce un breve suono "bip" acuto. Una pressione non valida produce un segnale basso.

### Soglia

Il costante ronzio di fondo che può essere prodotto dal metal detector è chiamato Soglia. Alcuni cercatori preferiscono sentire un tono di soglia in modo che possano sentire sia i segnali target sia la "rottura" dell'audio di target respinti. Quando viene rilevato un target respinto, la Soglia "interrotta" (diventa silenziosa), indicando che sotto la piastra c'è un bersaglio ma è stato respinto dal modello di discriminazione.

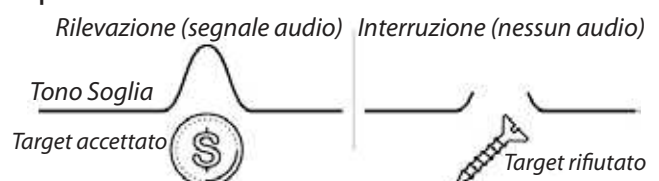

## Semplici esercizi di ricerca

Prima di iniziare la ricerca sul campo con obiettivi reali, è importante capire come interpretare i segnali audio e le indicazioni visive del metal detector.

1. Selezionare una raccolta di oggetti metallici di diverso tipo, ad es. varie monete, gioielli in oro e argento, un chiodo, uno strappo di lattina, un bottone di ottone e un foglio di alluminio.
2. Portare il metal detector all'esterno, lontano da fonti di interferenze elettromagnetiche (EMI) e da oggetti metallici.
3. Disporre gli oggetti in una linea, sufficientemente distanziati tra loro, per consentire il passaggio della piastra.
4. Muovere la bobina attraverso sui target uno alla volta. Osservare la schermata Detect (Rileva) e ascoltare i suoni del metal detector mentre passa sopra ogni oggetto.

La schermata Detector e la risposta audio forniranno informazioni dettagliate sull'ID dell'obiettivo. Se il metal detector non emette alcun suono quando passa sopra il chiodo, questo è normale, poiché il metal detector all'accensione è impostato nel Profilo 1 della Modalità Park, che rifiuta i segnali dei comuni rifiuti metallici, compresi i bersagli ferrosi.

Se si ricevono segnali da una porzione di terreno, potrebbero esserci oggetti metallici sepolti. Spostarsi in una zona diversa.



 Potresti preferire registrare i Target ID per ciascuno dei tuoi obiettivi.

 Quando si effettuano ricerche sul campo, è opportuno avere a disposizione un "target di prova", ad es. una moneta, simile agli obiettivi che si stanno cercando.

Seppellire il target di prova a circa 10-15 cm nel terreno di ricerca e regola le impostazioni di EQUINOX fino a quando si sente la risposta desiderata, sul target di prova.

In questo modo sarete sicuri di rilevare gli stessi tipi di target, se sono presenti. Ricordare di recuperare il target di prova dopo aver finito!



Chiodo o vite



Strappo di lattina



Moneta  
piccolissima



Anello d'oro  
fine



Moneta  
piccola



Moneta  
grande



Catena d'argento  
pesante

## Tecnica per la localizzazione dell'obiettivo rilevato - Pinpointing

Una buona tecnica di localizzazione, aiuta a restringere rapidamente la zona di rilevazione di un obiettivo e consente di determinare la posizione esatta prima di scavare.

Combinando una buona tecnica di localizzazione con la funzione Pinpoint di EQUINOX, sarete in grado di localizzare con precisione un obiettivo sepolto in una zona del terreno, prima di scavare.

 Per ulteriori informazioni sul Pinpointing con l'aiuto della funzione Pinpoint, leggere "Pinpoint" a pag. 38.

È possibile individuare con precisione un target senza utilizzare la funzione Pinpoint, ma ciò richiede una certa pratica.

### Configurazione piastra e pinpointing

La piastra di ricerca standard EQX 11 serie EQUINOX ha una configurazione interna di avvolgimento del cavo conosciuta come Doppia-D. Quando si effettua il pinpointing, è utile sapere che una piastra a Doppia-D ha due avvolgimenti di cavo sovrapposti che forma appunto due "D". Le regioni create dagli avvolgimenti sovrapposti (che partono dal centro anteriore della piastra verso la parte posteriore) sono l'area più sensibile e daranno la risposta più forte quando un obiettivo si trova esattamente al di sotto di esso.



La linea mostra la zona in cui si ottiene il segnale più forte sulla piastra EQX 11. Questo vale anche per tutte le piastre EQX Doppia-D.



Vista frontale del segnale più forte nella piastra Doppia-D.



Il segnale più forte si verifica quando gli avvolgimenti della piastra Tx e Rx si sovrappongono.

I vantaggi di questa configurazione includono una minore sensibilità al rumore (specialmente nei terreni mineralizzati), una maggiore sensibilità e un modello di ricerca molto accurato che richiede una minore sovrapposizione delle spazzolate.



Le piastre a Doppia D possono produrre segnali complessi da target poco profondi. A volte si possono sentire tre segnali separati per un singolo target, mentre la piastra viene spostata sopra di esso.

### Localizzazione manuale di un obiettivo

1. Muovere lentamente la piastra attraverso la posizione del target mantenendo la piastra parallela al terreno.
2. Individuare il centro del target ascoltando la risposta del segnale più forte.
3. Prendere nota mentale della posizione o segnare una linea sul terreno con la scarpa o uno strumento di scavo.
4. Spostarsi su un lato in modo da poter passare la piastra sul bersaglio ad angolo retto rispetto alla direzione iniziale.
5. Allineare il target a 90° rispetto alla direzione iniziale e ripetere il procedimento. L'oggetto si trova dove le due linee immaginarie si incrociano.

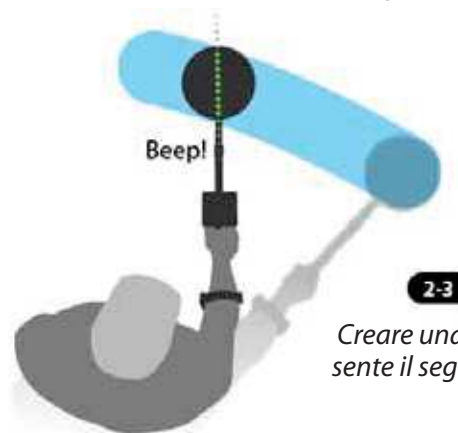

2-3  
Creare una linea dove si sente il segnale più forte.

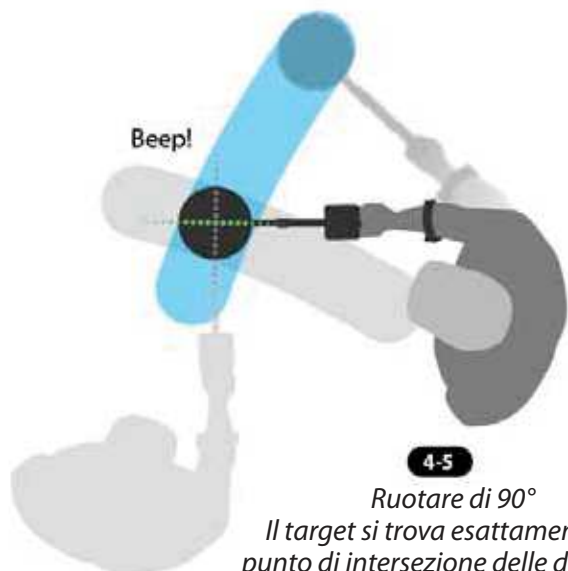

4-5  
Ruotare di 90°  
Il target si trova esattamente nel punto di intersezione delle due linee.

## Recuperare l'obiettivo

Usare gli strumenti giusti e una buona tecnica di recupero è importante per prevenire danni a un obiettivo sepolto, che potrebbero ridurre significativamente il suo valore.

### Strumenti per lo scavo

Diversi tipi di ricerca hanno diversi tipi di terreno, quindi dovrete portare con voi gli strumenti giusti. Potrebbe essere utile utilizzare una combinazione di strumenti da scavo, per accelerare il processo di recupero. Acquistare strumenti di scavo della migliore qualità, in un centro specializzato in metal detector, poiché gli strumenti che si trovano nei negozi di ferramenta possono essere inadeguati per il recupero di un obiettivo e variano notevolmente in termini di qualità. Trovarsi sul campo di ricerca con un attrezzo da scavo rotto potrebbe essere una situazione spiacevole!

#### Park



Nei parchi, è utile usare un coltello da scavo con bordo seghettato, perfetto per tagliare il manto erboso e le radici sottili per formare una zolla di terra pulita. Può essere utile anche una piccola e robusta vanga per scavare buche più grandi per obiettivi più profondi.

#### Field



Sui campi spesso la composizione del terreno è argilloso e denso. Una piccola e forte vanga è utile per scavare buche più grandi per obiettivi più profondi.

#### Beach



Normalmente la ricerca in spiaggia, sulla sabbia prevede un facile recupero degli obiettivi con l'uso di una paletta di plastica o semplicemente solo con le mani. Per recuperare i bersagli in acqua è necessario una pala forata con manico lungo.

#### Gold\*



Nei terreni auriferi, una piccola piccozza aiuterà a rompere la terra, mentre una paletta di plastica aiuterà a controllare il terreno per recuperare le pepite d'oro senza danneggiarle.

## Recuperare l'obiettivo



Non indossare anelli, bracciali o l'orologio, poiché produrranno un segnale quando si recupera l'obiettivo.



Il pinpointer Minelab serie PRO-FIND è un altro utile strumento per restringere rapidamente la posizione di un obiettivo sepolto all'interno dello scavo.

1. Una volta individuato un obiettivo, liberare la superficie del terreno da eventuale materiale e controllare nuovamente il terreno per recuperare il segnale. Se non il segnale è scomparso, l'obiettivo si trova tra il materiale di superficie. Se l'obiettivo è ancora a terra, localizzare di nuovo.

2. Cerca di lasciare il terreno esattamente come è stato trovato. Usando uno strumento affilato, tagliare una zolla di terreno netta, lasciando un dell'erba attaccata su un lato, come una cerniera. Sollevare la zolla. Ciò impedisce al terreno di essere disperso e consente di richiudere rapidamente lo scavo.

3. Controllare lo scavo per localizzare l'obiettivo. Se l'obiettivo non è nello scavo, posizionare il metal detector a terra con la piastra piatta. Raccogliere una manciata di terra e passala sopra la piastra, rimettendo il terreno nello scavo dopo averlo controllato. Ripetere questa procedura fino a quando non si trova l'obiettivo.

4. Controllare che nessun altro target rimanga nello scavo. Riempire lo scavo con tutto il terreno e l'erba il più ordinatamente possibile. Spingere leggermente il terreno per compattarlo.

Lasciare scavi o danneggiare il terreno può comportare l'adozione di misure per impedire l'uso di metal detector. È molto importante che l'area di ricerca rimanga nello stato in cui è stata trovata, rimuovendo anche tutti i rifiuti trovati.

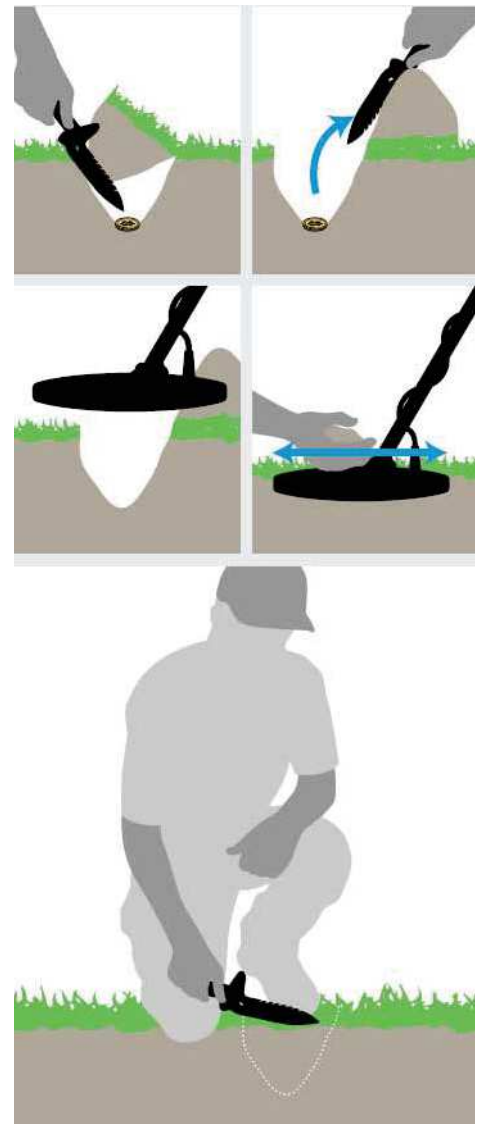



## Modalità di ricerca

EQUINOX si adatta a tutti i tipi di target e a tutte le condizioni del terreno ... basta selezionare la posizione di ricerca e iniziare!

Le modalità di rilevazione si basano sulle posizioni di ricerca comuni, rendendo facile per chiunque scegliere con sicurezza la modalità corretta per la propria sessione di ricerca. Questa sezione spiega le differenze tra le modalità di ricerca e include alcuni ottimi consigli per conoscere e utilizzare al meglio ciascuna modalità.



Le descrizioni delle modalità di ricerca nella sezione seguente si riferiscono alle posizioni di rilevazione tipiche. Alcune modalità di ricerca saranno utili anche in posizioni non rappresentate dal nome, dall'icona o dalla descrizione della modalità.



## Modalità di ricerca

I metal detector serie EQUINOX ridefiniscono il concetto di rilevazione universale, con le modalità di ricerca basate su punti di rilevazione comuni. Basta selezionare la migliore corrispondenza e iniziare la ricerca.

La serie EQUINOX incorpora modalità di ricerca, ognuna delle quali rappresenta un utilizzo comune: Park (Parchi), Field (Campi), Beach (Spiaggia) e Gold\* (Oro\*).

Ogni modalità di ricerca ha due profili.

Modalità di ricerca  Profilo di ricerca

Ogni profilo di ricerca è stato preconfigurato per ottimizzare il metal detector e ottenere le migliori prestazioni nelle condizioni tipiche di quella posizione. Ognuno dei profili preconfigurati può essere modificato e salvato.

EQUINOX memorizza l'ultimo profilo di ricerca utilizzato e ritorna a questo quando viene riaccessato. Ad esempio, se il metal detector era impostato su Filed Profilo 1, questo profilo di ricerca sarà attivo quando il metal detector viene riaccessato.

### Navigazione tra le modalità di ricerca



È possibile scorrere tra i profili di ricerca premendo il pulsante Modalità Detect.

Ad ogni pressione del pulsante si scorrerà fino al successivo profilo di ricerca in direzione da sinistra a destra. Quando viene raggiunto l'ultimo profilo di ricerca, se si preme un'altra volta il pulsante si tornerà alla modalità Park 1.



### Regolazione dei profili di ricerca

Salvare le impostazioni di ricerca preferite nel profilo 1 o 2 in ciascuna modalità, una volta acquisita familiarità con il metal detector.

È opportuno ricordare, alcune impostazioni sono globali (pag. 15) e verranno regolate per tutti i profili di ricerca, quando viene apportata una modifica.

Per l'elenco completo delle preimpostazioni di ciascuna modalità di ricerca, leggere "Preimpostazioni di fabbrica" a pag. 65.

### Per regolare un profilo di ricerca

1. Passare alla modalità di ricerca che si desidera regolare.
2. Apportare le modifiche alle impostazioni e alle impostazioni avanzate per quel profilo. Il salvataggio è automatico.
3. Quando verrà selezionato quel Profilo di ricerca, le impostazioni locali rimarranno memorizzate.

Se si desidera ripristinare lo stato di default di un singolo profilo di ricerca di una modalità, consultare "Ripristinare un profilo di ricerca" a pag. 15.

Per ripristinare tutte le impostazioni di fabbrica del metal detector, consultare "Ripristinare le impostazioni di fabbrica del metal detector" a pag. 15.

### Scegliere la modalità di ricerca corretta

Scegliere la giusta modalità di ricerca è importante per ottenere le migliori prestazioni nell'ambiente in cui si sta cercando. Per iniziare facilmente, scegliere Park, Field, Beach o Gold \* in base alla posizione. Il profilo di ricerca 1 è adatto per le condizioni generali. Il profilo di ricerca 2 è ottimizzato per condizioni più difficili. La sensibilità sui target migliora, ma possono anche verificarsi falsi segnali. Le descrizioni dettagliate di ciascuna modalità sono riportate nelle pagine seguenti.

 Park		 Field		 Beach		 Gold*	
Ottimo per le aree ricreative ad alto contenuto di rifiuti, e per la maggior parte delle ricerche generali.		Ideale per la ricerca su terra per una più ampia gamma di dimensioni target.		Ottimizzato per le condizioni di ricerca in ambiente salino - sabbia asciutta, bagnata, battigia e in acqua.		Il più adatto per la ricerca di pepite d'oro in giacimenti auriferi mineralizzati.	
							
Generale / Monete	Bigiotteria	Monete / Manufatti	Piccole monete / Manufatti	Sabbia asciutta e bagnata	Battigia / acqua	Terreni normali	Terreni difficili

## Modalità Park



Ottima per la ricerca in aree ricreative ad alto contenuto di rifiuti, e per la maggior parte delle ricerche generali.

La **modalità Park** è indicata per la ricerca nei parchi urbani o in altri siti abitati, dove possono essere presenti monete e gioielli. Spesso, in questi luoghi, ci sono anche molti rifiuti metallici, tra cui stagnola, strappi di lattina, tappi di bottiglia, ecc. La modalità Park è un buon punto di partenza anche per altre ricerche generiche, come la ricerca in acqua dolce o di manufatti, poiché accetta tutti gli ID ferrosi. Le impostazioni predefinite della modalità Park permettono di ottenere una grande profondità, una risoluzione precisa del bersaglio e una discriminazione sufficiente nelle aree tipiche dei parchi. Con la frequenza impostata su Multi, la modalità Park sarà la più sensibile a una vasta gamma di target, mentre rifiuta gran parte dei rifiuti metallici. In caso di dubbi, in una nuova area di ricerca, o alla prima ricerca, iniziare subito con la modalità Park!



### Park 1: Generale / Monete

Park 1 è ottimizzata per la ricerca di monete moderne e per i gioielli più grandi con un modello di discriminazione predefinito impostato per rifiutare molti obiettivi comuni, tipo l'alluminio (ID Target 1). Quindi questo è il profilo ideale da cui partire per imparare a utilizzare i metal detector serie EQUINOX, prima di sperimentare le altre modalità e impostazioni più specializzate. La tecnologia Multi-IQ in Park 1 elabora il segnale calcolato con la frequenza più bassa del segnale a più frequenze, oltre a utilizzare algoritmi che ottimizzano il bilanciamento del terreno, per ottenere il miglior rapporto segnale/rumore. Quindi Park 1 è la più adatta per la rilevazione generale e la ricerca di monete.



### Park 2: Bigiotteria

Park 2 è migliore per la ricerca di obiettivi più piccoli e per aree con maggiore densità di rifiuti. Rileverà una gamma più ampia di target compresi obiettivi a bassa conduttività (o frequenza più alta), ad es. bigiotteria. Tutti i bersagli non ferrosi sono accettati di default. Anche la velocità di recupero è aumentata, per identificare chiaramente i target mascherati da rifiuti di ferro. Il Tono Target è impostato su 50 per consentire una maggiore identificazione audio piuttosto che basarsi maggiormente sui Target ID. La tecnologia Multi-IQ in Park 2 elabora un segnale multifrequenza calcolato a frequenza più elevata mentre si bilancia sul terreno.

### Attività di ricerca nei parchi

Per massimizzare il successo nella ricerca, tenere sotto controllo le aree in cui si riuniscono le persone. Questi possono essere prati, alberi e altri luoghi ombreggiati dove le persone si sono sedute, o terreni nei pressi di luoghi di aggregazione. Dopo feste o eventi, ci sono spesso molti oggetti da trovare (specialmente monete che sono state perse), ma potresti essere in concorrenza con altri ricercatori! Ottenere sempre l'autorizzazione per ricercare in parchi pubblici, aree ricreative e proprietà private.

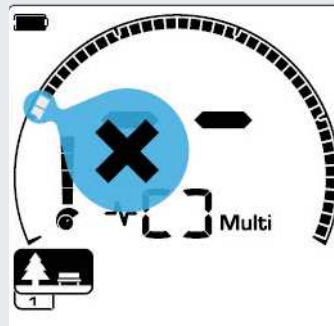

Rifiuta ID Target 1 e 2 nel modello di discriminazione per i profili di ricerca in modalità Park.

### Area critica - Alluminio

Nei parchi si può trovare una quantità elevata di frammenti di alluminio tra i rifiuti (ad es. barattoli, strappi di lattine, ecc.) Poiché l'alluminio è un metallo non ferroso a conduttività molto bassa, il suo ID Target rientra nella stessa gamma della bigiotteria.

Park 1 è una buona opzione per la ricerca in parchi molto inquinati. Rifiutare ID Target 1 e 2 (o superiore se l'alluminio indesiderato è di dimensioni maggiori) può anche aiutare a scavare meno rifiuti.

## Modalità Field



Ideale per la ricerca nei campi per rilevare una più ampia gamma di obiettivi di varie dimensioni.

La **modalità Field** è per la ricerca nei campi aperti, pascoli, campi arati o vecchi insediamenti. Questi ambienti generalmente contengono rifiuti ferrosi e residui di combustione da precedenti occupazioni umane. Nei siti altamente inquinati, la modalità Field è adatta per respingere il carbon coke e rilevare monete e manufatti tra i rifiuti ferrosi. Con la frequenza impostata su Multi, la modalità Field è la più sensibile alla più ampia gamma di target e identificherà più accuratamente gli oggetti ai limiti della profondità di rilevazione, rispetto a tutte le opzioni a singola frequenza.



Field 1: Monete / Manufatti

Field 1 è la modalità adatta alla ricerca generica con alto rifiuto di rifiuti. Questo aiuta a localizzare gli obiettivi desiderati più facilmente. Lo schema di discriminazione predefinito è impostato per rifiutare gli ID Target 1 e 2 (la maggior parte dei segnali del carbone). La prima interruzione di tono è impostata in modo che gli ID Target 1 e 2 producano lo stesso tono basso dei bersagli ferrosi. La tecnologia Multi-IQ in Field 1 elabora un segnale multifrequenza calcolato a frequenza più bassa e utilizza algoritmi che ottimizzano il bilanciamento del terreno. Quindi è più adatta per la rilevazione generale e la ricerca delle monete.



Field 2: Piccole monete / Manufatti

Field 2 si adatta alla ricerca in zone con alta densità di obiettivi e di rifiuti. Si rileveranno meglio piccole monete o monete ad una maggiore profondità. Lo schema di discriminazione predefinito è impostato per rifiutare gli ID Target 1 e 2 (la maggior parte dei segnali del carbon coke). Il Tono Target è impostato su 50, per migliorare l'audio e la velocità di recupero. La prima interruzione di tono è stata impostata in modo che gli ID Target 1 e 2 producano lo stesso tono basso dei bersagli ferrosi. La tecnologia Multi-IQ in Field 2 elabora un segnale multifrequenza calcolato a frequenza più elevata mentre si bilancia sul terreno.

### Attività di ricerca nei campi

Quando si tratta di rilevare manufatti, si vorranno identificare vecchi insediamenti che potrebbero essere disabitati da molto tempo. Lo studio di vecchi testi e mappe è un ottimo modo per scoprire dove possono essere esistiti vecchi insediamenti. Questo metodo di selezione del sito può dare i suoi frutti e dare ottimi risultati. Basta cercare online "metal detector treasure" per vedere cosa viene scoperto! I campi appena arati sono altri ottime zone di ricerca, poiché gli obiettivi che erano sepolti in profondità potrebbero essere stati ribaltati e trovarsi in superficie.

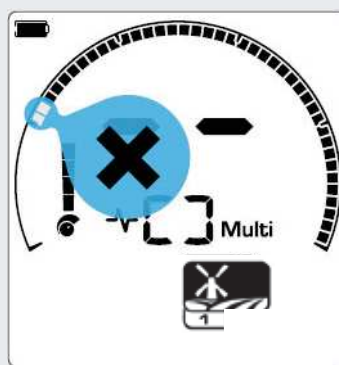

Rifuta ID Target 1 e 2 nel modello di discriminazione per i profili di ricerca in modalità Field.

Questo potrebbe comportare la perdita di alcuni piccoli target non ferrosi. La tecnologia Multi-IQ in Field 1, anche con ID Target 1 e 2 accettati, rifiuterà più carbon coke rispetto al Multi-IQ in Field 2.

### Area critica - Carbon coke

Il coke è il carbone proveniente dalla combustione della legna e il sottoprodotto del carbone, ed è diffuso in aree storicamente popolate.

In genere il carbon coke ha un ID Target di 1 o 2.

Per questo motivo viene respinto di default in modalità Field. Si noti che questo

## Modalità Beach



Modalità ottimizzata per tutte le condizioni di ricerca in presenza di salsedine: sabbia asciutta, sabbia bagnata, battigia e in acqua.

La **modalità Beach** è adatta alla ricerca in spiaggia (mare), su sabbia asciutta, bagnata, in battigia e per la ricerca in immersione. Il sale, presente in queste zone, fa sì che la sabbia e l'acqua siano molto conduttive, causando una rilevazione rumorosa. La tecnologia Multi-IQ è in grado di ridurre questo rumore rispetto a qualsiasi tecnologia a frequenza singola. Pertanto Multi è l'unica opzione di frequenza. La modalità Beach identifica in modo specifico ogni risposta del sale assegnando un ID Target ferroso - indicando che si tratta di un target indesiderato - in modo che i target importanti a bassa conduttività (come le catene d'oro) possano essere rilevati facilmente con una minima interferenza da parte del sale. La velocità di recupero è relativamente elevata per ridurre ulteriormente i segnali indesiderati del sale, senza sacrificare troppo la profondità di rilevazione.



Beach 1: Sabbia asciutta/bagnata

Beach1 è particolarmente utile per la ricerca su sabbia asciutta /bagnata e in acque poco profonde dove prevalgono segnali dal sale. Ha una buona sensibilità su monete e gioielli piccoli o grandi. Beach 1 riduce il segnale del sale, pur mantenendo un'elevata potenza di trasmissione, rimanendo comunque sensibile agli obiettivi desiderati. La tecnologia Multi-IQ in Beach 1 elabora un segnale multifrequenza calcolato a bassa frequenza e utilizza algoritmi speciali per massimizzare il bilanciamento del terreno sul sale.



Beach 2: Battigia/Acqua

Beach 2 offre i migliori risultati quando si effettuano ricerche in acqua, in immersioni poco profonde, oppure con il metal detector completamente immerso. In questi casi, è presente un segnale molto forte dal sale, quindi Beach 2 ha una potenza di trasmissione inferiore, che si traduce in un rumore molto inferiore. Questo profilo può anche essere utile in condizioni di asciutto dove ci sono livelli di rumore di fondo estremamente elevati. La tecnologia Multi-IQ in Beach 2 elabora una combinazione multi-frequenza calcolata molto bassa, utilizzando gli stessi algoritmi di Beach 1 per massimizzare il bilanciamento del terreno sul sale.

### Attività di ricerca in spiaggia

Ci sono buone probabilità di trovare monete e gioielli sotto moli, passerelle, accanto a scale e ingressi da e per la spiaggia. Individua le aree in cui le persone nuotano e cercare nell'acqua più profonda. Avventurarsi in acqua può darti un vantaggio rispetto ad altri metal detector che riescono a rilevare solo sulla sabbia asciutta. Occasionalmente, gli strati superiori di sabbia vengono spazzati via dalle condizioni meteorologiche, esponendo alla superficie alcuni strati più profondi che spesso contengono buoni bersagli.

Area critica - Sabbia nera

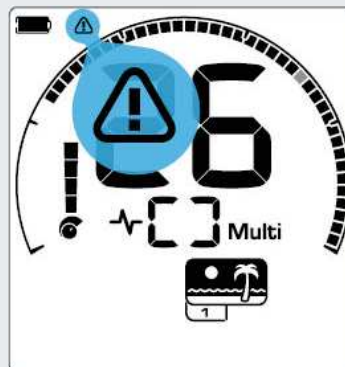

*L'indicatore di sovraccarico appare quando viene ridotta automaticamente la potenza del segnale di trasmissione.*

Alcune spiagge contengono sabbia nera, che ha un alto contenuto di ferro ed è spesso magnetica. Ciò causa continui falsi segnali ferrosi, rendendo impossibile la ricerca. La Modalità Beach rileva automaticamente la sabbia nera e riduce la potenza di trasmissione per garantire che i bersagli possano ancora essere rilevati senza che si verifichi un sovraccarico. Quando viene rilevata sabbia nera, apparirà l'indicatore di sovraccarico sul display LCD. Quando questa icona scompare, riprende automaticamente la piena potenza di trasmissione.

## Modalità Gold\*



La modalità più adatta per la ricerca di pepite d'oro nelle zone mineralizzate dei giacimenti auriferi.

Gold\* è la modalità per la ricerca delle pepite d'oro. Generalmente, le pepite d'oro si trovano nei giacimenti auriferi, dove è molto scarsa la presenza di altri obiettivi. La modalità Gold\* utilizza uno speciale audio con suono continuo e con variazioni più sottili rispetto alle altre modalità di ricerca. Questo segnale audio inizia quando la piastra si avvicina all'obiettivo e poi continua fino a quando la piastra si allontana. Durante il periodo di rilevazione, il volume del segnale e il tono variano in proporzione alla forza del segnale dell'obiettivo. La modalità Gold\* è ideale per trovare pepite d'oro più piccole in superficie (e alcune più grandi più in profondità) presenti nei terreni mineralizzati.



Gold 1: terreno normale

Gold 1 è adatto per la ricerca di piccole pepite d'oro in terreni "normali". La maggior parte delle zone, nei terreni auriferi, ha un livello variabile di mineralizzazione del ferro che richiederà una regolazione continua del bilanciamento del terreno, pertanto la funzione Tracking Ground Balance è l'impostazione predefinita. Il Tono Target è impostato su 1 e l'audio è ottimizzato per la ricerca di pepite d'oro. La tecnologia Multi-IQ in Gold 1 elabora un segnale multifrequenza calcolato ad alta frequenza, mentre effettua bilanciamento del terreno sul mineralizzato.



Gold 2: terreno difficile

Gold 2 è migliore per la ricerca di pepite d'oro più profonde in condizioni di terreno "difficili". Gold 2 ha una velocità di recupero inferiore, che aumenterà la profondità di rilevazione. Tuttavia, possono verificarsi più rumori di fondo in terreni più mineralizzati. La funzione Tracking Ground Balance è l'impostazione predefinita. Il Tono Target è impostato su 1 e l'audio è ottimizzato per la ricerca di pepite d'oro. La tecnologia Multi-IQ in Gold 2 elabora un segnale multifrequenza calcolato ad alta frequenza, mentre effettua bilanciamento del terreno sul mineralizzato.

### Attività di ricerca dell'oro

I posti migliori dove andare a cercare le pepite d'oro sono i luoghi in cui è stato trovato l'oro. Vale anche la pena esplorare aree circostanti con una geologia molto simile. Molte agenzie minerarie governative pubblicano mappe di siti di giacimenti auriferi e offrono consulenza per l'ottenimento di licenze di ricerca hobbistica. Alcune aree specifiche per la ricerca dell'oro possono essere vecchie miniere d'oro in disuso, vecchi scavi risalenti al 1800, in (e vicino) corsi d'acqua in cui si effettua la raccolta dell'oro e luoghi aridi.

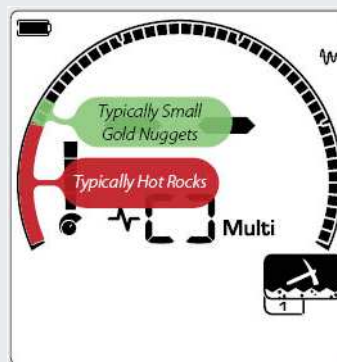

ID Target 1 e 2 indicano spesso piccole pepite d'oro a bassa conduttività. Le rocce calde sono generalmente presenti nell'intervallo di ferro.

**Area critica - Rocce calde**  
Le rocce "calde" si trovano comunemente nei luoghi di ricerca dell'oro. Queste rocce sono mineralizzate in modo diverso rispetto al terreno circostante. Una roccia altamente mineralizzata in terreni leggermente mineralizzati è considerata una roccia calda.

Le rocce calde possono essere facilmente scambiate per pepite d'oro. Il Target ID può essere d'aiuto in questo caso, le rocce calde che hanno tipicamente un numero ID negativo, mentre l'oro un ID positivo nel raggio di conduttività molto basso.

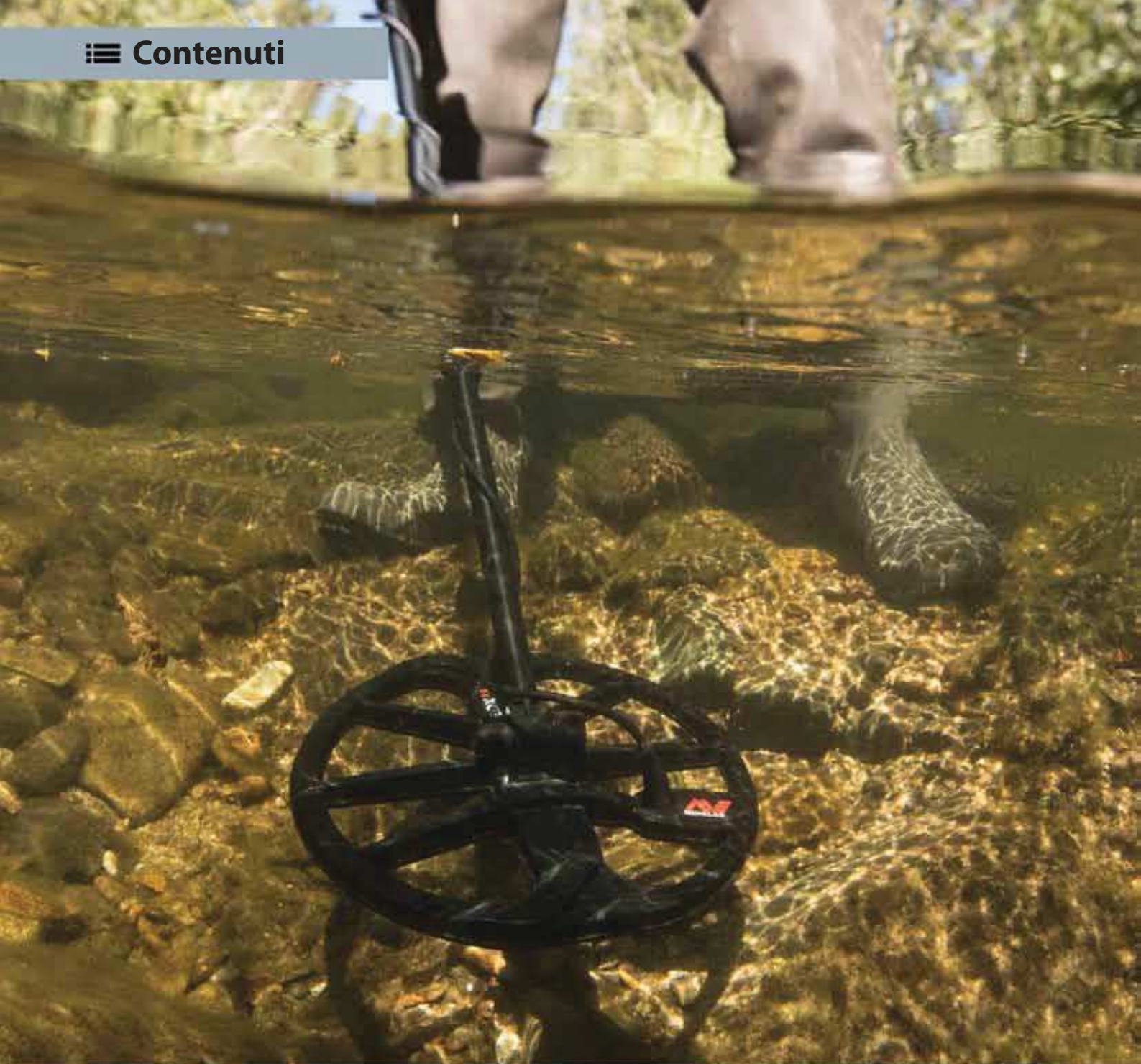

## Funzioni della schermata Detect

La schermata Detect (Rileva) verrà visualizzata mentre si effettua la ricerca. Le informazioni di rilevazione chiave possono essere visualizzate e regolate in movimento.

Le funzioni della schermata Detect sono le impostazioni del metal detector o le visualizzazioni di stato accessibili quando ci si trova nella schermata Detect.

## Frequenza

Con EQUINOX puoi operare simultaneamente su un ampio spettro di frequenze per i risultati massimi, oppure puoi operare in una singola frequenza.



I metal detector serie EQUINOX grazie alla tecnologia Multi-IQ possono lavorare con più frequenze simultanee, oppure si può lavorare selezionando una singola frequenza.



*La regolazione della frequenza è locale, solo il profilo della modalità di ricerca corrente sarà interessato dalle modifiche a questa impostazione.*

### Modifica della frequenza

La frequenza operativa è facilmente modificabile con il pulsante dedicato sul pannello di controllo.



Premere il pulsante Frequenza per passare alla successiva frequenza disponibile.

La frequenza verrà mostrata sul display della frequenza.



Quando si ricerca in multi-frequenza simultanea appare un rettangolo



Visualizza la frequenza singola corrente selezionata in kHz: 5, 10, 15, 20\* o 40\*.



Multi è l'impostazione di frequenza consigliata per tutte le modalità di ricerca.



Attivare la funzione cancellazione del rumore ogni volta che si modifica l'impostazione della frequenza.

### Funzionamento a singola frequenza

In alcune situazioni di ricerca, l'uso di una singola frequenza può avere un leggero vantaggio rispetto alla multifrequenza. Ad esempio, se si cercano solo grandi obiettivi ad alta conduttività ed a grande profondità, l'uso della singola frequenza 5 kHz potrebbe dare un vantaggio. Se invece si cercano solo gioielli in oro molto fini a bassa profondità, allora le frequenze 20 kHz\* o 40 kHz\* potrebbero dare risultati migliori in alcuni ambienti, come in spiaggia su sabbia asciutta.

In alcuni ambienti rumorosi (con molte interferenze, dove la funzione di cancellazione Noise Cancel non è completamente efficace), una singola frequenza può percepire meno rumore rispetto alla multifrequenza, tuttavia si ridurrà la sensibilità massima su una vasta gamma di obiettivi.

### Frequenze e modalità di ricerca

Le modalità di ricerca dei metal detector EQUINOX hanno diverse selezioni di frequenze multiple e singole. Ogni modalità è limitata alle frequenze che daranno le migliori prestazioni per quella modalità. Ad esempio, Park e Field possono operare su tutte le impostazioni di frequenza disponibili, poiché è possibile ottenere buoni risultati con qualsiasi frequenza. Con la modalità Beach, si può avere successo nelle ricerche, in condizioni tipiche, solo in Multi, pertanto le singole frequenze non sono disponibili. La modalità Gold\* è ottimizzata per la ricerca di pepite d'oro a bassa conduttività che vengono rilevate più facilmente a frequenze più alte. Pertanto le frequenze singole più basse (5 kHz, 10 kHz e 15 kHz) non sono disponibili.

#### Equinox 600

	Multi	5 kHz	10 kHz	15 kHz
Park	✓	✓	✓	✓
Field	✓	✓	✓	✓
Beach	✓	✗	✗	✗

#### Equinox 800

	Multi	5 kHz	10 kHz	15 kHz	20 kHz	40 kHz
Park	✓	✓	✓	✓	✓	✓
Field	✓	✓	✓	✓	✓	✓
Beach	✓	✗	✗	✗	✗	✗
Gold*	✓	✗	✗	✗	✓	✓

## Tecnologia Multi IQ

Multi-IQ è la tecnologia di rilevazione a più frequenze simultanee e può essere considerata come una unione dei vantaggi in termini di prestazioni della tecnologia FBS e VFLEX, che si uniscono in una nuova tecnologia.

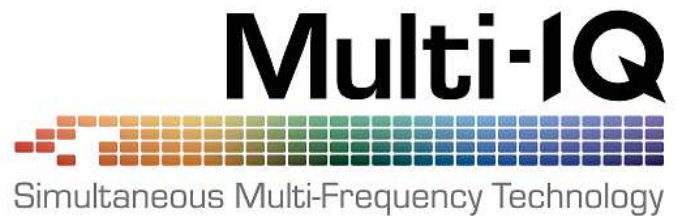

La tecnologia Multi-IQ permette di raggiungere un livello elevato di precisione dell'ID target, in profondità, molto superiore a qualsiasi metal detector a singola frequenza, compresi i metal detector a singola frequenza commutabile. Quando Minelab usa il termine "multi-frequenza" intende "simultanea", ovvero più di una frequenza viene trasmessa, ricevuta ed elaborata contemporaneamente. Ciò consente la massima sensibilità di rilevazioni per tutti i tipi e dimensioni di target, riducendo al minimo il rumore del terreno (specialmente in acqua salata). Il diagramma seguente vuole essere una rappresentazione semplificata di come le diverse frequenze di funzionamento sono più adatte a diversi tipi di obiettivi, cioè basse frequenze (ad esempio 5 kHz) sono più sensibili agli alti conduttori (ad esempio grandi bersagli d'argento) e le alte frequenze (ad esempio 40 kHz\*) sono più sensibili ai conduttori bassi (ad esempio piccole pepite d'oro).

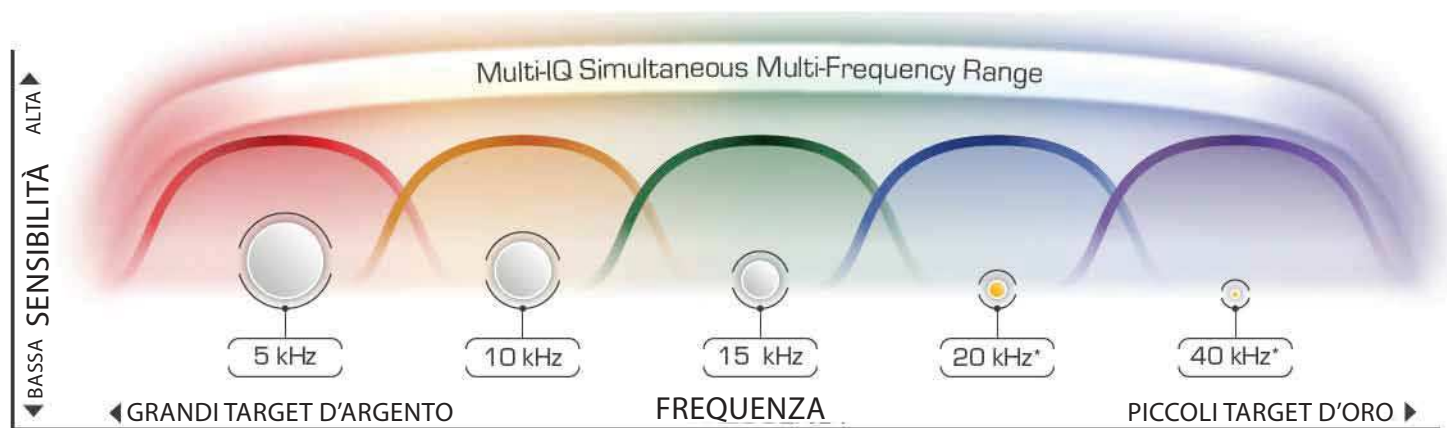

\*Le frequenze operative singole 20 kHz e 40 kHz non sono disponibili in EQUINOX 600.

La gamma di frequenze Multi-IQ mostrata si applica sia a EQUINOX 600, sia a EQUINOX 800. Questo diagramma è solo rappresentativo. I livelli di sensibilità effettivi dipendono dai tipi e dalle dimensioni dell'obiettivo, dalle condizioni del terreno e dalle impostazioni del metal detector.

### Intervalli frequenza singola

Oltre a funzionare con la trasmissione a più frequenze, i metal detector EQUINOX dispongono anche di opzioni a frequenza singola in cui tutta la potenza del trasmettitore è combinata in un'unica frequenza per trovare un tipo specifico di obiettivo. Quando si sceglie un metal detector con opzioni a frequenza singola, è importante considerare non solo il numero di frequenze, ma anche la gamma di frequenze. Un metal detector con più frequenze, ma con una gamma più ristretta, di solito sarà meno versatile di un metal detector con meno frequenze e una gamma più ampia. È anche importante riconoscere che alcune bande di frequenza possono avere un valore limitato a causa dell'ampio utilizzo nell'ambito

delle comunicazioni, rendendole non disponibili per i prodotti di consumo, come i metal detector.

**3F  
x3**

EQUINOX 600 offre 3 frequenze singole: 5 kHz, 10 kHz, 15 kHz in aggiunta a Multi, fornendo un intervallo di 3 volte (o rapporto  $\times 3$ ) da 5 kHz a 15 kHz, da cui la denominazione di tecnologia 3F $\times$ 3.

**5F  
x8**

EQUINOX 800 offre 5 frequenze singole: 5 kHz, 10 kHz, 15 kHz, 20 kHz e 40 kHz in aggiunta a Multi, fornendo un intervallo di 8 volte (o rapporto  $\times 8$ ) esteso da 5 kHz a 40 kHz.



## ID Target e Discriminazione

L'obiettivo rilevato viene mostrato sul display con un valore numerico, e come segmento su una scala. Questi indicano le sue proprietà ferrose o non ferrose per un'identificazione rapida e semplice.

### ID Target

Quando la piastra di ricerca passa sopra un bersaglio, il metal detector elabora in modo digitale il segnale dell'oggetto e rappresenta il risultato sotto forma di un numero sul display LCD. L'ID dell'obiettivo viene utilizzato per distinguere un tipo di target metallico da un altro. I numeri ID Target vanno da -9 a 40.

Gli obiettivi ferrosi (ferro) vanno da -9 a 0.

Gli obiettivi non ferrosi vanno da 1 a 40.

L'ultimo ID target rilevato rimane sul display LCD per cinque secondi o finché non viene rilevato un altro target. Se in questo tempo non viene rilevato un altro target, o se si passa sopra un bersaglio rifiutato, il display LCD mostrerà due trattini.

 Annota gli ID degli oggetti che trovi. Nel corso del tempo, potrai creare i tuoi modelli di discriminazione utilizzando queste informazioni, per rendere le tue ricerche più produttive.

### Scala di Discriminazione

Questa scala circolare corrisponde ai 50 ID target, raggruppati in 5 regioni. Gli obiettivi accettati (rilevati) vengono visualizzati come segmenti visibili. Gli obiettivi rifiutati (non rilevati o "cancellati") sono disattivati.

*Nota: questo è il contrario della discriminazione dei metal detector X-TERRA, Safari, E-TRAC e CTX 3030.*

È possibile discriminare tra target desiderati e indesiderati che appaiono lungo la Scala di Discriminazione. Quindi si sentiranno solo i segnali dei target che si vogliono trovare.

I bersagli indesiderati vengono ignorati.

Per fare questo esistono i seguenti metodi:

- accettare o rifiutare i target rilevati mediante il pulsante Accetta / Rifiuta (pag. 50)
- creare uno schema di discriminazione tramite l'impostazione Accetta/Rifiuta (pag. 50)



 L'icona grigia rappresenta l'icona lampeggiante sul display LCD.

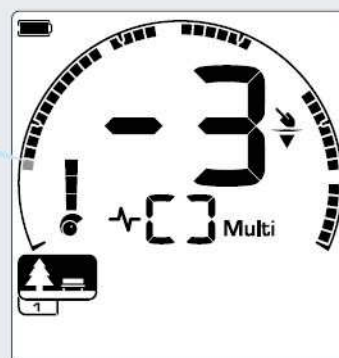

ID Target = - 3 indica un bersaglio ferroso (ad es. un chiodo).

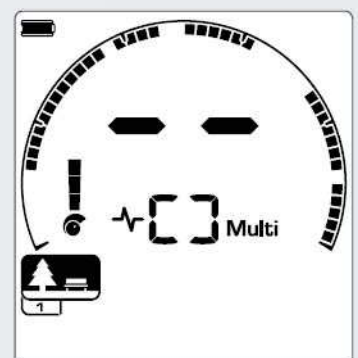

Quando non c'è rilevazione, il display ID Target mostra due trattini.

ID Target = 32 indica un bersaglio non ferroso, ad alta conduttività (ad es. una moneta).

## Esempi di target tipici

Mentre i numeri ID Target e la scala di discriminazione forniscono una buona rappresentazione delle proprietà ferrose e non ferrose di un target, gli obiettivi desiderati e indesiderati possono cadere ovunque nell'intervallo complessivo da -9 a 40. Ecco alcuni esempi comuni di obiettivi "buoni" e "cattivi", dove si mostrano le aree di tono in cui verranno probabilmente rilevati.

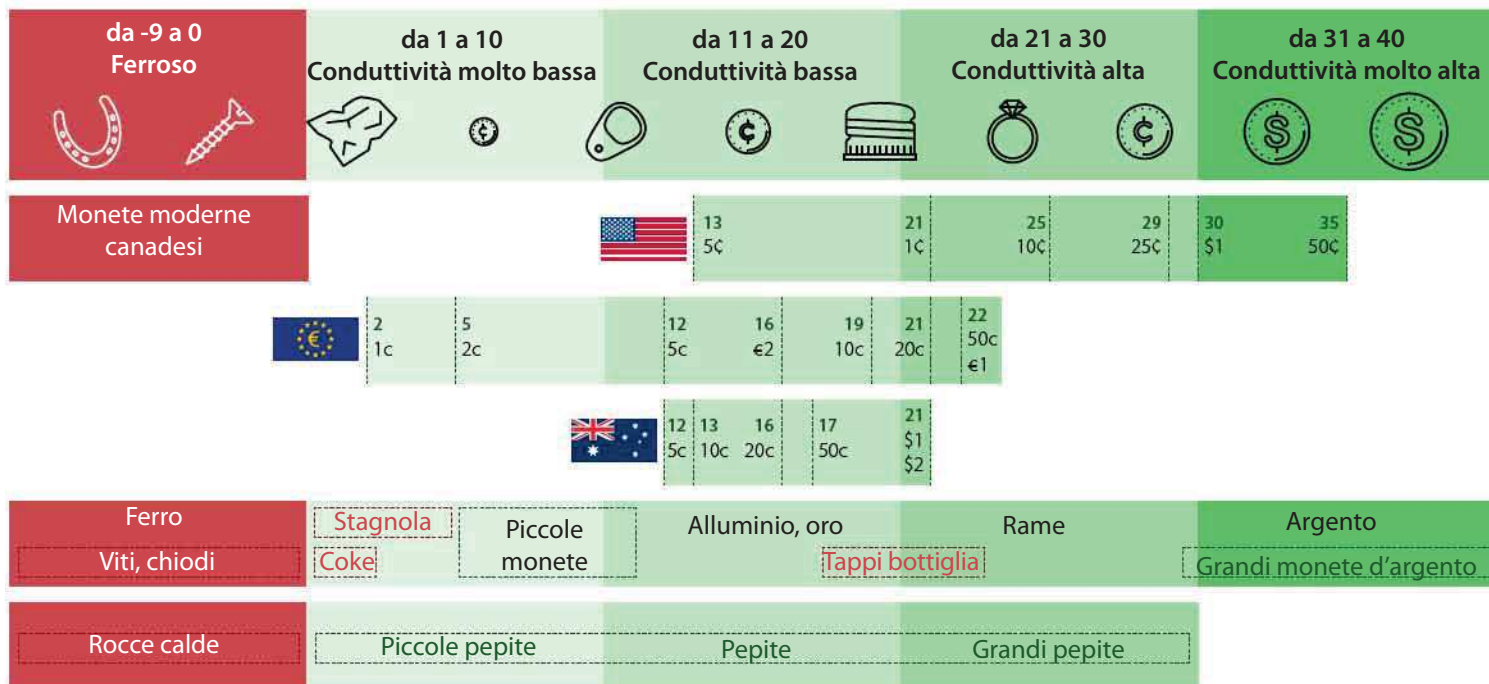

Questo schema è solo una guida di partenza. Gli ID dei target possono variare rispetto agli esempi mostrati, a seconda della composizione del metallo di cui è costituito l'oggetto, delle condizioni del terreno e delle impostazioni del metal detector.

## Precisione ID Target

La tecnologia Multi-IQ offre una maggiore precisione dell'ID Target e una maggiore capacità di rilevazione, specialmente in terreni fortemente mineralizzati. In un terreno non mineralizzato, può funzionare in modo adeguato anche la ricerca a singola frequenza, tuttavia gli ID target subiranno l'influenza dal rumore di fondo che incide sulla profondità e stabilità. La tecnologia multi-frequenza Multi-IQ simultanea raggiungerà la massima profondità con un segnale target molto stabile. Nel terreno mineralizzato, le singole frequenze non saranno in grado di separare efficacemente il segnale target dal segnale del terreno, dando risultati inferiori. La tecnologia Multi-IQ permette di continuare a rilevare in profondità, perdendo una minima quantità di precisione sull'ID del bersaglio.

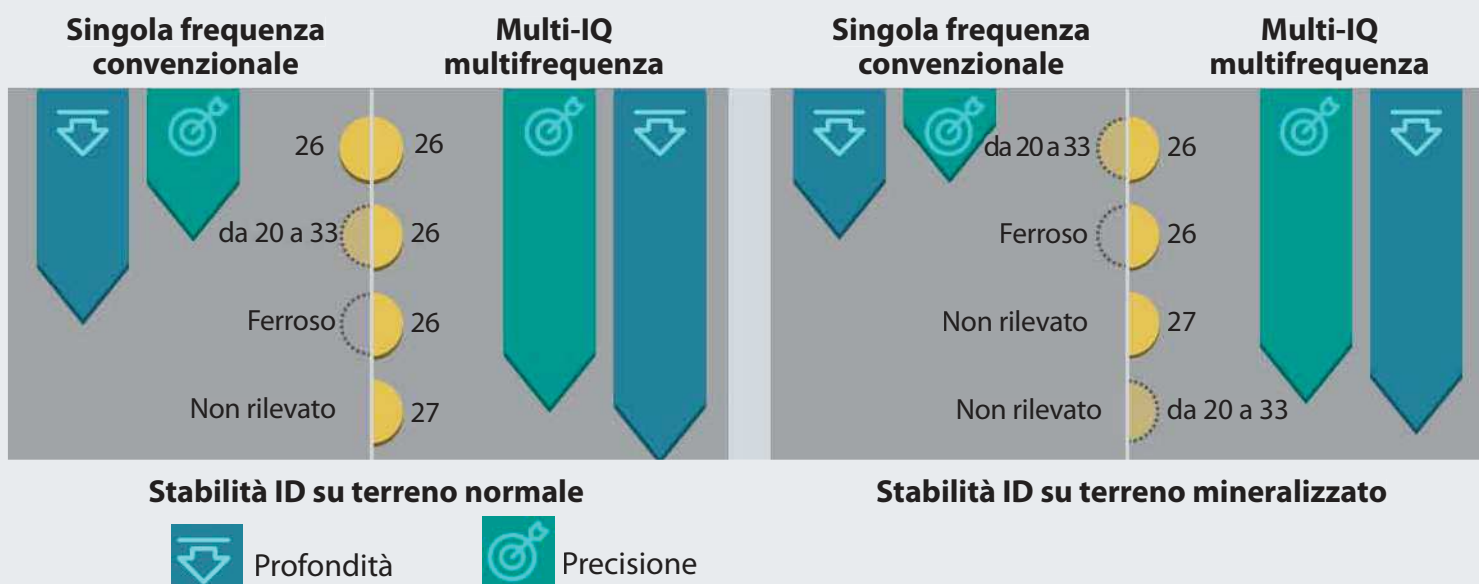

## Retroilluminazione

Lo schermo LCD dei metal detector serie EQUINOX è dotato di retroilluminazione per un migliore contrasto dello schermo in condizioni di scarsa luminosità.



*EQUINOX 600 ha 2 impostazioni del livello di retroilluminazione, Off (Spento) e Alto.*

*EQUINOX 800 ha 4 impostazioni del livello di retroilluminazione, Off (Spento), Alto, Medio e Basso. La retroilluminazione è disattivata come impostazione predefinita.*



*La regolazione della retroilluminazione è globale; le modifiche vengono apportate a tutti i profili di ricerca della modalità.*

### Accensione della retroilluminazione

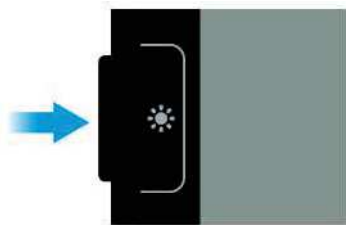

Premere il pulsante Retroilluminazione in alto a sinistra sul pannello di controllo.

La retroilluminazione si accende a piena luminosità (alta).

La retroilluminazione si accende a piena luminosità (alta).

L'icona Retroilluminazione verrà visualizzata sul display LCD quando la retroilluminazione è attiva. L'impostazione della retroilluminazione verrà memorizzata allo spegnimento del metal detector. Quando il metal detector viene riacceso, la retroilluminazione torna automaticamente all'ultimo stato utilizzato.



L'uso continuo della retroilluminazione, specialmente alla massima luminosità (alta), si tradurrà in una riduzione del tempo di autonomia della batteria.

### Regolazione della luminosità della retroilluminazione\*

EQUINOX 800 permette di regolare la retroilluminazione in quattro stati: Off, Alto, Medio e Basso.

1. Premere il pulsante Retroilluminazione a sinistra del pannello di controllo. La retroilluminazione si attiva a piena luminosità (alta).
2. Ogni pressione del pulsante Retroilluminazione riduce la luminosità di un livello fino a quando la retroilluminazione non si spegne.

## Profilo utente\*

EQUINOX 800 è dotato di pulsante "Profilo utente" laterale aggiuntivo che consente di salvare le impostazioni correnti del metal detector per un futuro accesso rapido.



Il Profilo utente memorizza i valori impostati di tutte le impostazioni locali correnti in modo che sia possibile accedervi immediatamente in un secondo momento.

*Le impostazioni predefinite del Profilo utente sono le stesse del profilo di ricerca Modalità Park 1.*

### Salvare un profilo utente

1. Selezionare la modalità di ricerca che si desidera utilizzare come base per il profilo utente. Regolare le impostazioni che si desidera salvare.
2. Controllare di essere nella schermata Detect (Rileva), non nel menu Impostazioni.
3. Premere e tenere premuto il pulsante Profilo utente sul lato destro del pannello di controllo.



4. L'icona Profilo utente sul display LCD inizierà a lampeggiare rapidamente. Rimarrà accesa e verrà emesso un tono di conferma crescente, a indicare che il profilo utente è stato salvato. Si può salvare il profilo utente in qualsiasi momento ripetendo la procedura sopra descritta.

### Attivazione del profilo utente

Premere il pulsante Profilo utente in qualsiasi momento per riattivare il profilo utente salvato. L'icona Profilo utente apparirà sul display LCD quando il Profilo utente è attivo.

Eventuali modifiche apportate alle impostazioni locali, quando il profilo utente è attivo, verranno salvate automaticamente.

Per uscire dal profilo utente, premere il pulsante Profilo utente o il pulsante modalità Detect.

Le impostazioni torneranno all'ultima modalità di ricerca della modalità utilizzata e l'icona del profilo utente verrà disattivata.

## Sensibilità

I metal detector serie EQUINOX sono molto sensibili ed hanno 25 livelli di sensibilità. È importante impostare il livello di sensibilità corretto per le condizioni di ricerca specifiche.



La sensibilità regola il livello di risposta del metal detector ai bersagli e all'ambiente, controllando la quantità di amplificazione applicata ai segnali ricevuti dal metal detector (talvolta chiamato guadagno Rx). I target vengono rilevati come segnali acustici distinti che si fermano se la piastra di ricerca viene tenuta ferma. L'interferenza o il rumore di solito produce un audio simile ad uno "scoppiettio", che generalmente continua quando la piastra viene tenuta ferma. L'impostazione della Sensibilità è compresa tra un intervallo da 1 a 25 con un'impostazione predefinita a 20.



*La regolazione del livello di sensibilità è globale; le modifiche vengono apportate a tutti i profili di ricerca della modalità.*

### Indicatore di sensibilità

L'indicatore di sensibilità sul display mostra il livello di sensibilità approssimativo con incrementi di 5.



### Regolazione della sensibilità

Scegliere sempre l'impostazione Sensibilità stabile più alta per garantire prestazioni ottimali. È possibile regolare il livello di sensibilità solo dalla schermata Detect. Prima di provare a regolare la sensibilità, assicurarsi di non essere nel menu Impostazioni o in Pinpoint.

1. Tenendo ferma la piastra, utilizzare il pulsante più (+) per aumentare la sensibilità fino a quando iniziano a verificarsi falsi segnali.
2. Ridurre il livello di sensibilità premendo il pulsante Meno (-), fino a quando questi falsi segnali scompaiono.
3. Il livello di sensibilità verrà visualizzato sul display ID target e scomparirà dopo 3 secondi di inattività.

### Impostazioni Sensibilità consigliate

Potrebbe essere necessario fare alcune prove con vari livelli di sensibilità in base ai diversi luoghi di ricerca. Per i principianti, si consiglia di iniziare con un'impostazione bassa e aumentarla progressivamente.

La riduzione della sensibilità può ridurre anche falsi segnali e interferenze. Ciò migliorerà anche la differenziazione tra i segnali provenienti da oggetti metallici e quelli provenienti dalla mineralizzazione del suolo. Le seguenti impostazioni consigliate sono aiuto per iniziare.

Principiante	20
Terreno pulito	22
Terreno con rifiuti	20
Acqua salata	20
Modalità Gold	15-25
Esperto	22-25
Terreno o condizioni difficili	15-18
Test in casa	1-10

Quando la Sensibilità è impostata ad un livello alto si possono rilevare piccoli target ferrosi. Il metal detector sarà anche disturbato dai minerali presenti in determinati terreni e da segnali provenienti da apparecchi elettrici.

## Misuratore di profondità

Il misuratore di profondità indica la profondità relativa approssimativa di un bersaglio rilevato.



Il misuratore di profondità è solo una guida indicativa, meno frecce indicano un bersaglio meno profondo, più frecce indicano un bersaglio più profondo. La precisione può variare in base al tipo di target e alle condizioni del terreno.

Il misuratore di profondità ha 5 livelli con incrementi di circa 50 mm (2").

Quando non c'è rilevazione, l'icona del misuratore di profondità e le frecce sono disattivate.

Dopo che un bersaglio è stato rilevato, il misuratore di profondità rimarrà sul display LCD per un massimo di 5 secondi o finché non viene rilevato il target successivo. Ecco un esempio della lettura del misuratore di profondità e la profondità approssimativa dell'obiettivo prendendo a campione una moneta statunitense da un quarto di dollaro, rilevata in un terreno "facile".



La precisione del misuratore di profondità è meno precisa nei terreni mineralizzati.

## Pinpoint

Quando si rileva un target, il passaggio alla funzione Pinpoint attiva la visualizzazione della forza del segnale del target sulla scala di discriminazione per aiutare a localizzare con precisione l'oggetto sepolto.



Con la funzione Pinpoint abilitata, lo schema di discriminazione viene temporaneamente disabilitato in modo che il metal detector EQUINOX rilevi tutti i metalli. Pinpoint disattiva anche la rilevazione motion, quindi il segnale dell'obiettivo verrà udito anche se la piastra è ferma sul terreno. Pinpoint maschera progressivamente la risposta del target riducendo la sensibilità ad ogni spazzolata, fino a quando rimane solo una risposta molto stretta. Questo aiuta a identificare la posizione esatta del bersaglio. In Pinpoint, la risposta del metal detector indica la forza del segnale del target che si trova esattamente sotto la piastra di ricerca. La risposta audio Pinpoint è modulata su tono e volume. La differenza di tono e volume aiuterà a localizzare la posizione e la profondità del bersaglio.

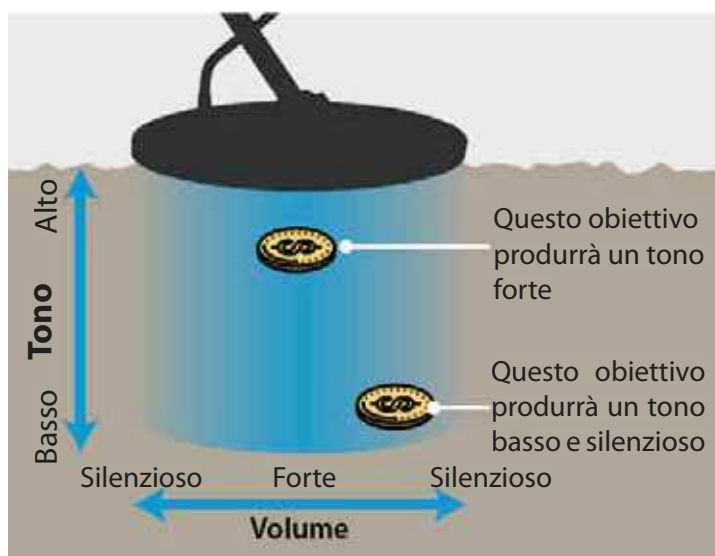

### Individuazione di un obiettivo



1. Premere il pulsante Pinpoint/Detect per entrare nella funzione Pinpoint.

L'icona Pinpoint apparirà in alto al centro del display LCD. L'ID del bersaglio rilevato rimarrà sul display e l'indicatore di profondità mostrerà la sua profondità approssimativa.

2. Muovere lentamente la piastra attraverso la posizione del target mantenendo la piastra parallela al terreno.

3. Prendendo atto della risposta, individuare il centro del bersaglio dove si sente il segnale più forte e/o guardando la scala di discriminazione sul display LCD.

4. Quando tutti i segmenti sulla scala di discriminazione sono attivi, l'obiettivo si troverà esattamente sotto al centro della piastra.



In caso di difficoltà nell'individuazione dell'oggetto, premere nuovamente Pinpoint/Detect per disattivare la funzione, quindi tornare al punto 1. Il metal detector potrebbe diventare "rumoroso" se lasciato in Pinpoint. In tal caso, tornare alla normale rilevazione, quindi provare di nuovo ad attivare la funzione Pinpoint.

Per ulteriori informazioni sulla tecnica di localizzazione, leggi "Tecnica Pinpointing" a pag. 22

### Visualizzazione Pinpoint

La scala di discriminazione sul display LCD rappresenta la vicinanza di un obiettivo al centro della piastra. Quando un bersaglio si avvicina al centro della piastra, il volume del segnale aumenta e diventa più acuto, iniziano ad apparire dall'esterno della scala di discriminazione i segmenti. Quando tutti i segmenti sulla scala di discriminazione sono attivi, l'obiettivo si trova esattamente sotto il centro della piastra.





## Menu Impostazioni

Il menu Impostazioni contiene molte impostazioni regolabili per migliorare le prestazioni. È possibile regolare la cancellazione del rumore, il bilanciamento del terreno, il volume, i toni audio target e altro...

## Menu Impostazioni

Il menu Impostazioni contiene le impostazioni regolabili relative al metal detector. Tramite questo menu è possibile modificare l'audio ed altre impostazioni di rilevazione.

### Impostazioni



Queste impostazioni di livello superiore sono le regolazioni standard di rilevazione che controllano le prestazioni del metal detector.

	Cancellazione rumore
	Bilanciamento del terreno
	Regolazione Volume
	Livello Soglia
	Tono Target
	Accetta/Rifiuta
	Velocità Recupero

### Navigazione Menu Impostazioni



È possibile accedere al menu Impostazioni da qualsiasi schermata premendo il pulsante Impostazioni.

Ogni pressione del pulsante Impostazioni permette di scorrere fino all'impostazione successiva nel menu Impostazioni in direzione da sinistra a destra.

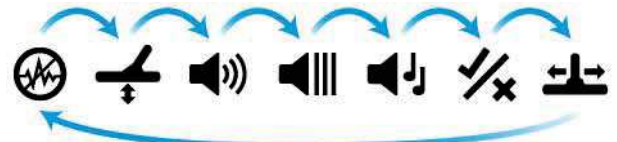

Arrivati all'ultima impostazione, il metal detector torna alla schermata Detect. Premere di nuovo il pulsante Impostazioni per iniziare a scorrere di nuovo da sinistra.

### Impostazioni avanzate



Le Impostazioni avanzate forniscono un ulteriore controllo per personalizzare l'audio del metal detector ed i segnali dei target. Sono disponibili opzioni audio per avere maggiori informazioni audio sui target rilevati. Le Impostazioni avanzate si trovano nel menu Impostazioni, indicate da una linea sotto l'icona di impostazione di primo livello.

	Volume tono
	Picco Soglia*
	Picco Tono
	Break Tono
	Bias Ferro

La funzione Picco Soglia non è disponibile nel modello EQUINOX 600

### Accesso alle impostazioni avanzate

1. Passare a qualsiasi impostazione di livello superiore che abbia un'impostazione avanzata (ad esempio Regolazione del volume).
2. Premere e tenere premuto il pulsante Impostazioni per 2 secondi. Sotto l'icona apparirà una linea, a indicare che ora si possono regolare le impostazioni avanzate (ad esempio Volume Tono). Lo schermo cambierà anche per mostrare i valori avanzati che ora si possono regolare.



3. Premere e tenere premuto il pulsante Impostazioni per 2 secondi per tornare all'impostazione del livello superiore.

Il menu Impostazioni ricorda se è stato effettuato l'ultimo accesso a Impostazioni avanzate e tornerà a tale impostazione alla successiva pressione del pulsante Impostazioni.



## Cancellazione del Rumore

Noise Cancel riduce l'effetto del rumore elettromagnetico ambientale proveniente da fonti quali linee elettriche, telefonia mobile e altri metal detector.



I metal detector possono diventare rumorosi a causa di interferenze provenienti da linee elettriche, apparecchiature elettriche o altri metal detector che lavorano nelle vicinanze. Il metal detector interpreta queste interferenze come rilevazioni errate e incoerenti. L'impostazione di cancellazione del rumore Noise Cancel consente di modificare il canale, ciò sposta leggermente la frequenza di trasmissione del metal detector per essere meno sensibile alla fonte del rumore. La funzione Noise Cancel influisce sul livello di rumore della rilevazione audio e sulla definizione delle prestazioni.

*L'impostazione Noise Cancel ha 19 canali da -9 a 9 con impostazione predefinita a 0 per tutti i profili di ricerca della modalità di rilevazione.*



*La regolazione della funzione Noise Cancel è di tipo locale; solo il profilo di ricerca della modalità di rilevazione corrente sarà interessato dalle modifiche a questa impostazione.*



Auto è il metodo consigliato.



La cancellazione del rumore deve essere eseguita ogni volta che viene modificata l'impostazione della frequenza.

### Cancellazione manuale del rumore\*

L'impostazione manuale consente di sentire ciascun canale in modo da selezionare manualmente quello con la minore interferenza.

Questo può essere utile quando si effettuano ricerche vicino ad altri metal detector o in luoghi con molte interferenze elettriche.

1. Tenere la piastra ferma e lontana da terra.
2. Premere il pulsante Impostazioni per navigare fino all'impostazione Noise Cancel nel menu Impostazioni.
3. Premere i pulsanti Meno (-) o Più (+) per cambiare canale. Il canale viene visualizzato sul display. Mettere in pausa e ascoltare l'interferenza ricevuta. Mantenere il metal detector fermo durante questo procedimento.
4. Una volta trovato il canale con la minima interferenza, premere il pulsante Detect o Pinpoint/Detect per tornare alla schermata Rileva.
5. Il nuovo canale di cancellazione del rumore verrà salvato per il profilo di ricerca corrente.

### Cancellazione automatica del rumore

Auto Noise Cancel esegue automaticamente la scansione di tutti i canali, quindi seleziona quello con la minore interferenza.

1. Tenere la piastra ferma e lontana da terra.
2. Premere il pulsante Impostazioni per navigare fino all'impostazione Noise Cancel.
3. Premere il pulsante Accetta/Rifiuta per avviare la procedura di annullamento automatico del rumore. È possibile avviare Auto Noise Cancel anche su EQUINOX 600 premendo i pulsanti Meno (-) o Più (+).
4. Durante il processo Auto Noise Cancel, la Scala di Discriminazione mostrerà lo stato di avanzamento dell'operazione, emettendo una serie di toni ascendenti (circa 8 secondi). Una volta completato il processo, il canale selezionato automaticamente verrà visualizzato sul display e verranno emessi tre toni di conferma.
5. Premere il pulsante modalità Detect o il pulsante Pinpoint/Detect per tornare alla schermata Rileva.
6. Il nuovo canale Noise Cancel verrà salvato per il profilo di ricerca corrente.

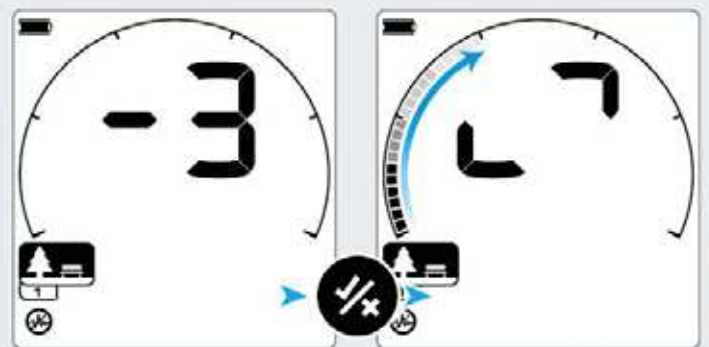

*Il canale corrente Noise Cancel è visualizzato sul display. Premere Accetta/Rifiuta per avviare la Cancellazione automatica.*

*L'animazione dell'ID target e la scala di discriminazione indicano lo stato di avanzamento.*



*Auto Noise Cancel completo. Viene mostrato il canale selezionato automaticamente sul display (ad esempio 9).*



Auto Noise Cancel seleziona il canale "più silenzioso" in base a diversi criteri. Tuttavia, a volte questo canale potrebbe presentare ancora qualche disturbo.

## Bilanciamento del Terreno

Il bilanciamento del terreno riduce il rumore causato dalla mineralizzazione del terreno, consentendo di individuare chiaramente gli obiettivi.



L'impostazione di bilanciamento del terreno calibra il metal detector sul terreno in cui si effettua la ricerca, per eliminare i falsi segnali causati dalla mineralizzazione.

*L'impostazione Ground Balance (bilanciamento del terreno) è compresa in un intervallo da -9 a 99, con un valore predefinito a 0 per tutti i profili di ricerca delle modalità Park, Field e Beach.*

*Tracking Ground Balance è il metodo di bilanciamento del terreno consigliato e predefinito per la modalità Gold.*



*La regolazione del bilanciamento del terreno è locale, solo il profilo di ricerca della modalità corrente sarà interessato dalle modifiche a questa impostazione.*

### Bilanciamento del terreno manuale

Il bilanciamento del terreno può essere regolato manualmente fino a sentire la quantità minima di segnale dal terreno.

1. Premere il pulsante Impostazioni per navigare fino all'impostazione del bilanciamento del terreno nel menu Impostazioni.
2. Sollevare ed abbassare la piastra ripetutamente su una zona di terreno libera da oggetti metallici.

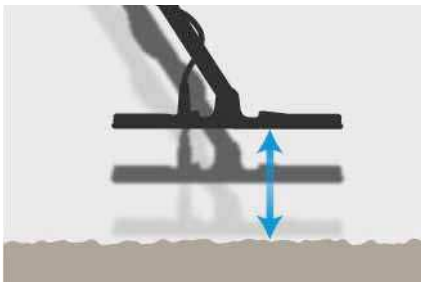

Ascoltare la risposta audio per interpretare il risultato della procedura di bilanciamento; un tono basso indica che è necessario aumentare il valore del bilanciamento del terreno e un tono alto indica che è necessario diminuirlo.

3. Premere i pulsanti Meno (-) e Più (+) per cambiare manualmente il valore del bilanciamento del terreno fino a quando non si sente la quantità minima di segnale di terra. Il valore del bilanciamento del terreno manuale viene visualizzato sul display ID target.

### Bilanciamento del Terreno Automatico

Con il bilanciamento automatico del terreno, il metal detector determina automaticamente la migliore impostazione del bilanciamento del terreno dopo l'avvio del processo di bilanciamento da parte dell'operatore.

L'uso del bilanciamento del terreno automatico è il metodo consigliato.

1. Premere il pulsante Impostazioni per navigare fino all'impostazione del bilanciamento del terreno nel menu Impostazioni.

2. Tenere premuto il pulsante Accetta/Rifiuta durante il processo di bilanciamento automatico.



L'icona Tracking Ground Balance sul display LCD inizierà a lampeggiare rapidamente.

3. Sollevare e abbassare la piastra ripetutamente su una zona di terreno che non contenga alcun bersaglio. Osservare il valore del bilanciamento del terreno che si aggiorna dinamicamente sul display, in quanto l'audio si riduce in risposta al terreno.

4. La risposta sarà stabilizzata quando il valore sul display si stabilizza su un singolo valore.
5. Rilasciare il pulsante Accetta/Rifiuta.



L'impostazione predefinita del bilanciamento del terreno pari a 0 è consigliata per le modalità Park, Field e Beach perché queste posizioni di solito hanno una mineralizzazione inferiore rispetto ai giacimenti auriferi. Tuttavia, se il terreno genera molti falsi segnali (e/o il livello di sensibilità è impostato ad un valore molto basso), si consiglia di utilizzare il bilanciamento del terreno automatico. Se il processo di bilanciamento automatico del terreno non riduce notevolmente il rumore (a causa di terreni altamente mineralizzati o alti livelli di sale), ripetere il procedimento di bilanciamento automatico muovendo la piastra da lato a lato, e non dall'alto al basso sul terreno.

## Bilanciamento del Terreno Tracking

Quando è attivo il bilanciamento del terreno di tipo Tracking, il metal detector regola continuamente il bilanciamento del terreno automaticamente durante la ricerca. Ciò garantisce che il bilanciamento del terreno sia sempre impostato correttamente.



Il Bilanciamento del Terreno di tipo Tracking è il metodo predefinito e consigliato per la modalità Gold.

Il Bilanciamento del Terreno di tipo Tracking può essere utile anche quando si utilizza la modalità Beach 2 in acqua salata.



L'icona Tracking Ground Balance apparirà sul display LCD quando Tracking è attivo.

1. Premere il pulsante Impostazioni per navigare fino all'impostazione del bilanciamento del terreno nel menu Impostazioni.

## Regolazione del Volume

L'impostazione della regolazione del volume controlla il livello di tutti i suoni del metal detector per renderli più forti o più silenziosi.



La regolazione del Volume cambia il volume di tutti i suoni audio del metal detector, inclusi i segnali di rilevazione, il tono di soglia e i toni di conferma.

*L'impostazione di regolazione del Volume è compresa tra i valori 0 (disattivato) e 25, con impostazione predefinita a 20 per tutti i profili di ricerca della modalità di rilevazione.*

*Quando il livello del volume è impostato su 0, tutto l'audio è disattivato.*



*Le modifiche al volume sono di tipo globale; tutti i profili di ricerca della modalità di rilevazione saranno influenzati dalle modifiche a questa impostazione.*

2. Premere il pulsante Accetta/Rifiuta per attivare Tracking Ground Balance. L'icona Tracking verrà visualizzata sul display LCD.

3. Quando si ritorna alla schermata Detect, si seguirà automaticamente il bilanciamento del terreno, indicato dall'icona Tracking. L'icona rimarrà accesa finché il Tracking Ground Balance non viene disattivato.

## Disattivazione Bilanciamento del Terreno Tracking

1. Premere il pulsante Impostazioni per navigare fino all'impostazione del bilanciamento del terreno nel menu Impostazioni.

2. Premere il pulsante Accetta/Rifiuta per disattivare il Tracking Ground Balance.

L'icona Tracking scompare e sarà attivo il bilanciamento manuale del terreno.

## Regolazione del volume

1. Utilizzare il pulsante Impostazioni per navigare fino all'impostazione Regolazione Volume nel menu Impostazioni.

2. Utilizzare i pulsanti Meno (-) o Più (+) per ridurre o aumentare il volume a un livello confortevole, assicurandosi che i segnali forti (obiettivi vicini o grandi) non danneggino l'udito.

Se si tenta di superare il volume massimo, il metal detector avviserà con un tono di pressione del pulsante non valido.

## Volume Tono (impostazione avanzata)

Questa impostazione avanzata consente di impostare un livello di volume diverso per ciascuna regione di tono. Questa è una caratteristica molto importante, quando si effettuano le ricerche in luoghi con molta presenza di rifiuti di ferro.



Il volume associato a ciascuna regione di tono, può essere regolato.

L'impostazione Volume Tono ha un intervallo compreso tra 0 (disattivato) e 25, con un'impostazione predefinita a 12 per i toni ferrosi e 25 per i toni non ferrosi.

 La regolazione del tono del tono è di tipo locale; solo il profilo di ricerca della modalità di rilevazione corrente sarà interessato dalle modifiche a questa impostazione.

 Il numero di toni varia in base al valore impostato in ID Tono.

Ciò consente di scegliere tra 1, 2, 5 e 50 toni. Leggere "Selezione del numero di toni target" a pagina 47 per ulteriori informazioni.

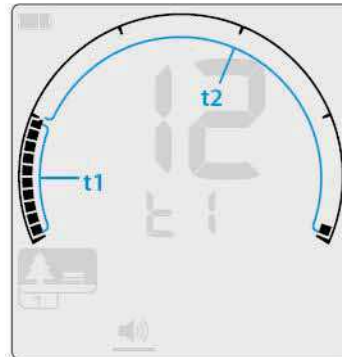

Schermata di regolazione del tono per Tono Regione 1 (t1), con un'impostazione Tono Target di 2. La Scala di Discriminazione è divisa in 2 regioni.

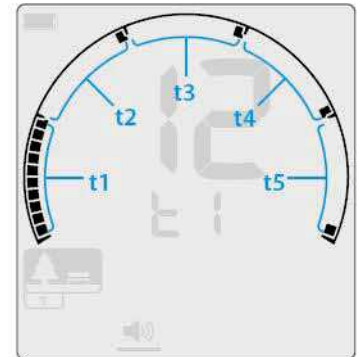

Schermata di regolazione del tono per Tono Regione 1 (t1), con un'impostazione Tono Target di 5. La Scala di Discriminazione è divisa in 5 regioni.

## Regolazione del volume del tono

1. Utilizzare il pulsante Impostazioni per navigare fino all'impostazione Regolazione Volume nel menu Impostazioni.
2. Premere e tenere premuto il pulsante Impostazioni per 2 secondi. Apparirà una linea sotto l'icona, a indicare che l'impostazione avanzata del tono è stata selezionata.
3. Il display frequenza indicherà la regione di tono attualmente selezionata (ad es. T1) e saranno attivi i segmenti della regione del tono sulla scala di discriminazione. Premere i pulsanti Meno (-) o Più (+) per regolare il volume dell'area di tono selezionata.
4. Premere nuovamente il pulsante Accetta/Rifiuta per passare alla regione di tono successiva (ad es. T2). Le regioni di tono 1, 2 o 5 possono essere regolate in base all'impostazione del tono target selezionato. Sul modello EQUINOX 600 può essere regolato solo il tono ferroso (t1).
5. Ripetere fino a quando tutte le regioni del tono sono state regolate.
6. Una lunga pressione del pulsante Impostazioni consente di tornare all'impostazione di regolazione del volume.



In luoghi infestati da rifiuti o ferro, impostare il volume della regione di tono ferroso su zero e aumentare il volume delle regioni di tono in cui appariranno gli obiettivi preferiti. In questo modo non si sentiranno i bersagli ferrosi indesiderati e i segnali desiderati di obiettivi ad alta conduttività saranno enfatizzati, dando la risposta più forte. Si sentiranno ancora i segnali di altri oggetti non ferrosi che non rientrano nella regione di ID tono preferita, ma saranno più silenziosi.



Quando si regola l'impostazione Volume tono, premere il pulsante Accetta/Rifiuta per passare alla regione di tono successiva (5 toni mostrati).



## Livello Soglia

La soglia è il suono di sottofondo costante che può essere prodotto dal metal detector.



La soglia è un'impostazione utile per distinguere tra gli obiettivi che si desiderano rilevare e gli obiettivi indesiderati, oltre alla possibilità di sentire le deboli risposte di target specifici come le pepite d'oro.

L'impostazione del livello di Soglia è compreso in un intervallo tra 0 e 25 con impostazione predefinita a 0 (disattivata) per le modalità di ricerca Park, Field e Beach e un'impostazione predefinita a 12 per la Modalità Gold\*.



Le modifiche al Livello di Soglia sono di tipo semi-globale, i profili di ricerca di Park, Field e Beach saranno influenzati dalle modifiche a questa impostazione quando ci si trova in una di queste modalità.

Modalità Gold\*: il livello di soglia è controllato separatamente dalle altre modalità.

### Regolazione del livello di soglia

L'impostazione del livello di soglia è regolata allo stesso modo, per tutte le modalità di ricerca.

1. Utilizzare il pulsante Impostazioni per navigare fino all'impostazione Threshold Level (Livello Soglia) nel menu Impostazioni.
2. Premere i pulsanti Meno (-) o Più (+) per regolare il Livello di Soglia. La regolazione ha effetto immediato, quindi ascoltare l'audio per selezionare il livello preferito.

Con EQUINOX 800, l'intonazione del tono di soglia può essere impostato su un valore superiore o inferiore tramite l'impostazione avanzata Picco Soglia ([pagina 46](#)).

### Soglia modalità Gold

Il tono di Soglia in Modalità Gold è un tono "vero" che può essere regolato per migliorare l'udibilità di segnali deboli da piccole pepite d'oro. A differenza della Soglia "di riferimento", la Soglia "vera" consente di enfatizzare i segnali della pepita in terreni auriferi tipicamente mineralizzati. È possibile ottenere un maggiore controllo della risposta audio target regolando insieme le impostazioni Soglia e Volume.

### Cancellazione Soglia

Quando viene rilevato un target respinto, il tono di soglia diventa silenzioso, per indicare che sotto la piastra si trova un oggetto respinto. Se la Soglia è impostata a 0, non sentirai il blocco dei target respinti.

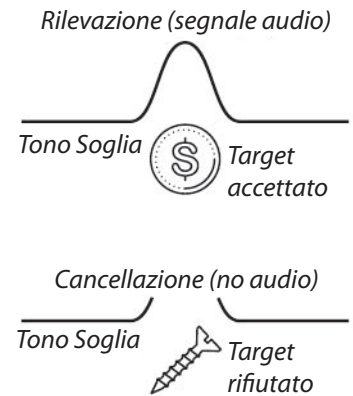

### Soglia in modalità Park, Field e Beach

Le modalità Park, Field e Beach utilizzano un tipo semplificato di tono di soglia, ovvero una soglia di "riferimento". È un tono di fondo continuo che si oscurerà quando viene rilevato un bersaglio respinto. Senza una soglia di riferimento, la rilevazione di un target rifiutato rimarrebbe silenziosa e non si noterà l'esistenza del target. Per i tipici luoghi di ricerca, in cui spesso c'è una grande quantità di rifiuti nel terreno, l'oscuramento audio costante potrebbe essere di disturbo. Minelab consiglia di utilizzare un'impostazione di Livello soglia pari a 0 (disattivata) per le applicazioni Park, Field e Beach, a meno che non si desideri ascoltare l'oscuramento audio.

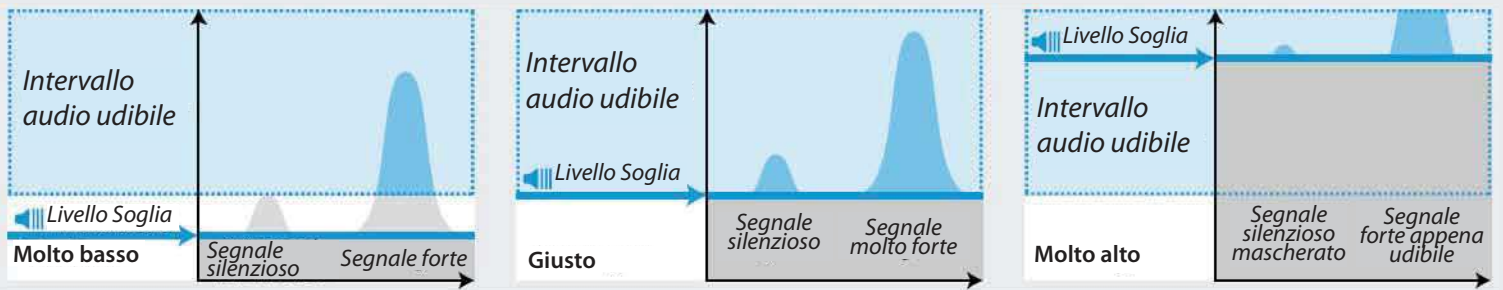

Se il livello di soglia è troppo basso, la leggera variazione causata da un target piccolo o profondo potrebbe non essere sufficiente per essere sentita. La regolazione del livello al di sotto di un livello udibile garantirà un funzionamento silenzioso ma potrebbe mascherare la risposta audio da bersagli piccoli o profondi.

Regolare il livello di soglia in modo che si senta un lieve ronzio. Ciò enfatizzerà le variazioni nella risposta del segnale che potrebbero indicare la presenza di un bersaglio. Se le condizioni del terreno cambiano, il livello di soglia potrebbe richiedere ulteriori aggiustamenti.

Se il livello di soglia è troppo alto, i deboli bersagli saranno più difficili da sentire sopra il ronzio della soglia.

## Picco Soglia\* (impostazione avanzata)

Questa impostazione avanzata (Threshold Pitch) disponibile nel modello EQUINOX 800 consente di impostare il tono di soglia su toni più alti o più bassi. Impostare il livello sulla tonalità più comoda per il proprio udito.



La funzione Picco della Soglia consente di regolare l'intonazione audio del tono di soglia. L'udito varia da individuo a individuo, quindi regolare la soglia di soglia ad un livello che sia confortevole per il proprio udito.

L'impostazione del Picco Soglia è regolabile in un range da 1 a 25 con un'impostazione predefinita a 4 per le modalità Park, Field e Beach e impostazione predefinita a 11 per la modalità Gold.



Le variazioni all'impostazione Tono Soglia sono di tipo semi-globale, i profili di ricerca delle modalità Park, Field e Beach saranno influenzati dalle modifiche apportate a questa impostazione avanzata quando ci si trova in una di queste modalità.

Nella Modalità Gold\* il picco soglia viene regolato separatamente dalle altre modalità.

## Regolazione del Picco Soglia

1. Utilizzare il pulsante Impostazioni per navigare fino a Livello soglia nel menu Impostazioni.
2. Premere e tenere premuto il pulsante Impostazioni per 2 secondi. Una linea apparirà sotto l'icona del Livello Soglia a indicare che è stata selezionata l'impostazione Picco Soglia e "Pt"

apparirà sul display Frequenza.

3. Premere Più (+) per impostare il tono di soglia su un tono più alto. Premere Meno (-) per impostare il tono di soglia su un tono inferiore. Qualsiasi regolazione viene automaticamente salvata.

4. Una lunga pressione del pulsante Impostazioni consente di tornare all'impostazione del livello di soglia.

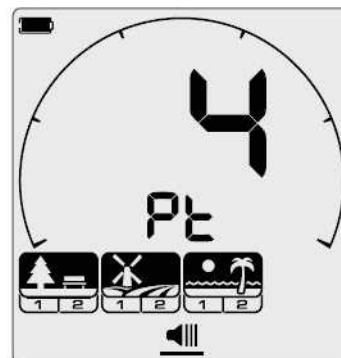

Schermata di regolazione Picco Soglia: modalità Park, Field e Beach.

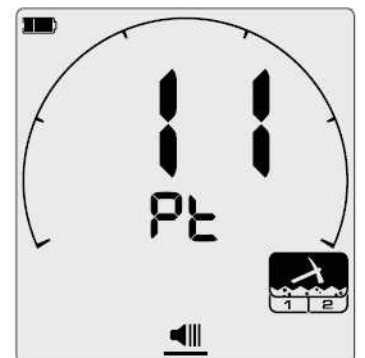

Schermata di regolazione Picco Soglia: modalità Gold.

## Tono Target

L'impostazione Tono Target controlla il numero di toni diversi che verranno sentiti per i diversi tipi di obiettivi e il numero di Regioni di tono regolabili per le impostazioni avanzate.



Tono Target consente di dividere l'intervallo ID Target in aree di tono separate. Pertanto, è possibile sentire più o meno informazioni sull'obiettivo.

L'impostazione Tono Target ha le opzioni 1, 2, 5 e 50.



La regolazione del Tono Target è di tipo locale; solo il profilo di ricerca della modalità di rilevazione corrente sarà interessato dalle modifiche a questa impostazione.

Gold Mode\* ha un'impostazione di Tono obiettivo di 1 e non può essere modificata.

### Selezione del numero di toni target

1. Utilizzare il pulsante Impostazioni per navigare fino a Tono Target nel menu Impostazioni.
2. Usare i pulsanti Meno (-) e Più (+) per selezionare il numero di toni audio di 1, 2, 5 o 50.

Impostazioni Tono Target predefinite

Impostazione predefinita	Profilo di ricerca
Park 1	5
Park 2	50
Field 1	2
Field 2	50
Beach 1	5
Beach 2	5
Gold 1*	1
Gold 2*	1

### Dipendenze del tono target

Quando l'impostazione del tono del target viene modificata, cambiano anche le opzioni nelle Impostazioni avanzate di Volume Tonale, Picco Tono e Interruzione Tono.

Queste regioni possono quindi controllare individualmente le posizioni finali di Picco, Volume e Regione Tono.

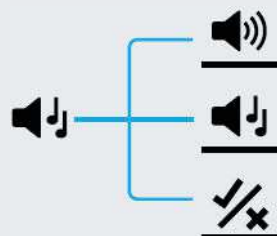

Esempi che mostrano le posizioni finali della regione di tono predefinita per la modalità Park.

**1 Tono:** c'è una regione sola regione di tono (t1) Tutti i toni di rilevazione hanno la stessa altezza.

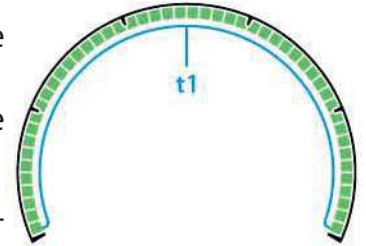

**2 Toni:** la scala di discriminazione è divisa in 2 regioni di tono. Di default questo è nella divisione ferroso/non ferroso, tuttavia questo punto può essere regolato. I segnali dei toni ferrosi hanno un tono e il segnale non ferroso ha un tono diverso.

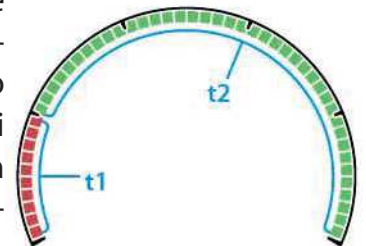

**5 Toni:** la scala di discriminazione è divisa in 5 regioni di tono. Di default questo è a (o vicino) ogni guida di divisione sulla Scala di Discriminazione. Ciascuna delle regioni di tono ha un tono diverso.

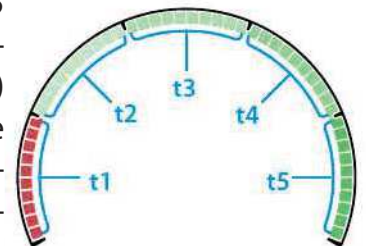

**50 Toni:** la scala di discriminazione è divisa in 2 regioni di tono.

Di default questo è nella divisione ferroso/non ferroso, tuttavia questo punto può essere regolato.

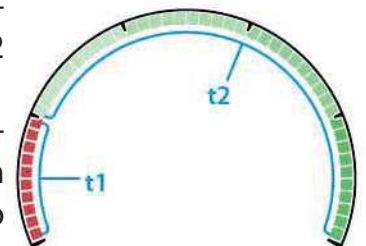

La regione del tono ferroso ha una gamma ristretta di toni più bassi. La regione dei toni non ferrosi ha una gamma più ampia di toni più acuti.

## Picco Tono (impostazione avanzata)

Questa impostazione avanzata consente di regolare l'intonazione delle risposte dei target per tipi specifici di obiettivi. Questo rende più facile sentire i suoni degli obiettivi preferiti.



Si può regolare il tono di ciascuna regione. Questo può essere utile per distinguere tra obiettivi comuni con ID simili.

L'impostazione Picco Tono (Tone Pitch) è compreso in un intervallo da 1 a 25.

La regolazione del Picco del Tono è di tipo locale; solo il profilo della modalità di ricerca corrente sarà interessato dalle modifiche apportate a questa impostazione avanzata.

Tone Pitch non è disponibile in Gold Mode\*.

EQUINOX 600 consente di regolare solo il primo picco di tono. EQUINOX 800 consente di regolare tutti i picchi di tono.

### Regolazione Picco Tono: 1, 2 o 5 toni

1. Utilizzare il pulsante Impostazioni per navigare fino a Tono Target nel menu Impostazioni.
2. Premere e tenere premuto il pulsante Impostazioni per 2 secondi. Una linea apparirà sotto l'icona Tono a indicare che è stata selezionata l'impostazione Picco Tono.
3. Premere Più (+) per impostare il tono target su un tono più alto. Premere Meno (-) per impostare il tono target su un tono più basso.
4. Per avanzare e regolare il tono della prossima regione di tono (cioè t2), premere il pulsante Accetta/Rifiuta.

Se l'impostazione Tono Target è su un valore pari a 1, sarà presente solo una regione di tono (t1).

5. Una lunga pressione del pulsante Impostazioni consente di tornare all'impostazione Tono Target.

### Impostazioni predefinite Picco Tono

A seconda del numero impostato di Toni Target, esistono diverse impostazioni di Picco Tono predefinite per ciascuna regione. Queste possono essere regolate su valori diversi in qualsiasi momento.

Numero di Toni	Impostazioni predefinite
1	11
2	1, 20
5	1, 6, 12, 18, 25
50	1, 20

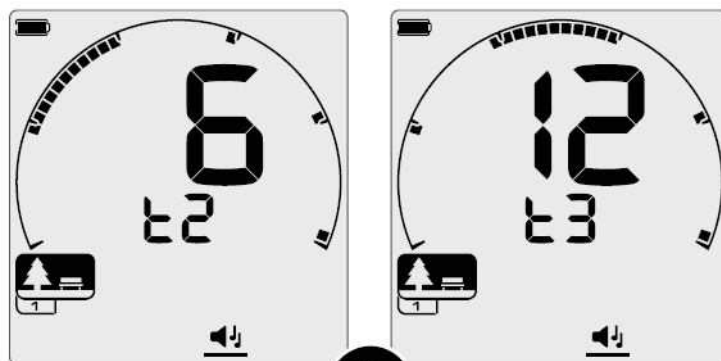

Quando si regola l'impostazione avanzata Picco Tono, premere il pulsante Accetta/Rifiuta per passare alla regione di tono successiva.

### Regolazione Picco Tono: 50 toni

Quando si seleziona un'impostazione di Tono Target pari a 50 per un profilo di ricerca, l'impostazione avanzata Picco Tono si comporta in modo diverso.

Per fornire una maggiore separazione audio tra i bersagli ferrosi e non ferrosi, è possibile impostare uno spazio vuoto tra l'altezza massima possibile dei toni ferrosi e l'altezza minima possibile dei toni non ferrosi.

Pertanto un target non ferroso con un ID molto vicino all'intervallo ferroso risulterà molto più acuto e quindi facile da distinguere come non ferroso dal solo segnale audio.

Regolare il Picco tono 50 toni allo stesso modo della regolazione Picco tono di 1, 2 e 5 toni.

L'impostazione non ferrosa non può essere un numero superiore rispetto all'impostazione ferrosa. L'esempio che segue mostra come le sezioni "mascheranti" dell'intervallo di intonazione completa rendono più facile sentire una chiara differenza tra obiettivi ferrosi e non ferrosi.



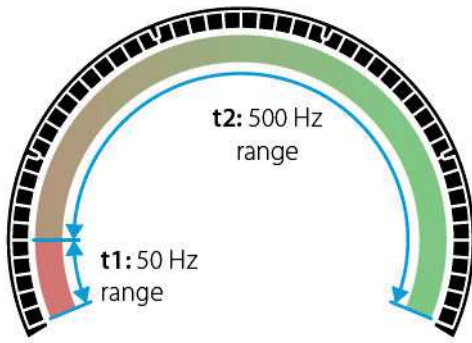

L'impostazione Picco Tono di 1, 24 rappresentata sulla Scala di Discriminazione quando l'impostazione Break Tono è -5.  
Il range dei toni non ferrosi a 500 Hz è distribuito sulla Regione Tono 2 (t2), e il range di toni ferrosi a 50 Hz è distribuito nella Regione Tono 1 (t1).

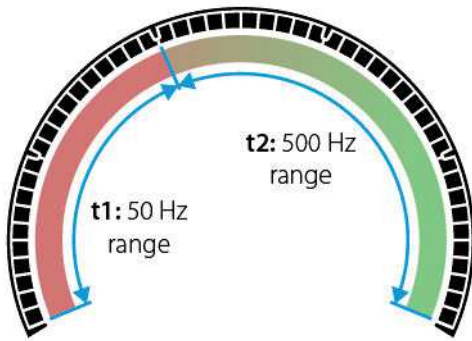

Questo mostra la stessa impostazione del Picco di tono, ma con un'impostazione di Break Tono più alta di 10.  
Ciò significa che i toni alti a 500 Hz vengono compressi in un numero inferiore di ID Target ed i toni bassi a 50 Hz vengono allungati su più ID.

**Gap Picco Tono predefinito (1, 20)**

I target ferrosi saranno molto bassi. I target non ferrosi risulteranno nettamente più acuti rispetto a un target ferroso con un ID simile.



**Gap Picco Tono massimo (1, 25)**

Una maggiore differenza di Picco tra target ferrosi e non ferrosi dà una differenziazione molto facile.



**Gap Picco Tono minimo (11, 12)**

Nessuna chiara differenza di tono tra target ferrosi e non ferrosi. Possono non essere distinguibili dal solo audio.

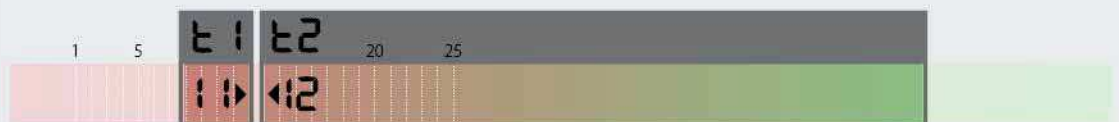

## Accetta/Rifiuta

È possibile creare i propri schemi di discriminazione per rilevare o ignorare determinati tipi di target, in modo da poter scavare più obiettivi interessanti e meno rifiuti ferrosi.



I target sono rappresentati sia da un numero ID che da un singolo segmento sulla scala di discriminazione. I segmenti ID Target possono essere attivati o disattivati per rilevare (accettare) o ignorare (respingere) i target. Tutti gli ID Target attivi verranno accettati e tutti gli ID Target disattivati verranno rifiutati. Le combinazioni di segmenti accettati e rifiutati sono definiti come modelli di discriminazione.

La scala di Discriminazione è compresa tra un intervallo da -9 a 40.

 Gli schemi di discriminazione sono locali, solo il profilo di ricerca della modalità di rilevazione attivo sarà interessato dalle modifiche al modello.

### Creare un modello di discriminazione

1. Utilizzare il pulsante Impostazioni per selezionare Accetta/Rifiuta nel menu Impostazioni.
2. Passare all'ID Target che si desidera modificare, utilizzando i pulsanti Meno (-) e Più (+). Ad ogni pressione del pulsante Più ci si sposta di un segmento in senso orario, con il pulsante Meno ci si sposta di un segmento in senso antiorario. L'ID Target attualmente selezionato lampeggerà lentamente e il numero ID Target corrispondente apparirà sul display.
-  3. Premere il pulsante Accetta/Rifiuta per attivare o disattivare l'ID Target. Un ID verrà rilevato se il segmento ID Target è attivo.
4. Continuare a muoversi attorno alla Scala di Discriminazione, attivando o disattivando gli ID Target con il pulsante Accetta/Rifiuta fino a quando non si è creato il modello di discriminazione.

### Accettare/rifiutare i bersagli rilevati

Un bersaglio può essere rifiutato in fase di ricerca, se il corrispondente ID target è attualmente attivato nel modello di discriminazione. Se un ID target è attualmente accettato e si verifica la rilevazione, si sentirà una risposta audio, il segmento ID target lampeggerà e il numero ID apparirà sul display.



Per rifiutare il bersaglio rilevato, premere il pulsante Accetta/Rifiuta.

Viene rilevato un target non ferroso accettato con un ID target di 32. Sulla scala di Discriminazione lampeggerà il segmento 32.

I target con quell'ID saranno ora respinti e non verranno sentiti e rilevati con l'audio. L'ultimo target respinto può essere immediatamente riaccettato premendo nuovamente il pulsante Accetta/Rifiuta, purché non si verifichi nessun'altra rilevazione prima di fare ciò. L'accettazione di un ID target rifiutato non è possibile direttamente dalla schermata Detect. Gli ID target rifiutati devono essere riaccettati regolando lo schema di discriminazione tramite l'impostazione Accetta/Rifiuta nel menu Impostazioni.

## All Metal



Attiva All Metal premendo il pulsante All Metal sul pannello di controllo. Questo disabilita lo schema di discriminazione corrente in modo che tutti gli oggetti metallici vengano rilevati. Premere di nuovo il pulsante All Metal per riattivare lo schema di discriminazione. All Metal è disattivato per impostazione predefinita ogni volta che si accende il metal detector.

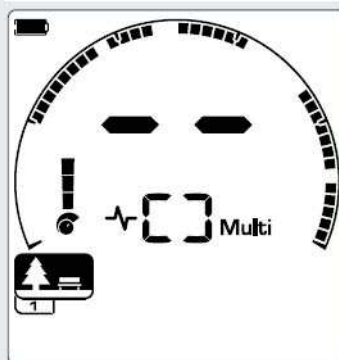

Schema di discriminazione attivo

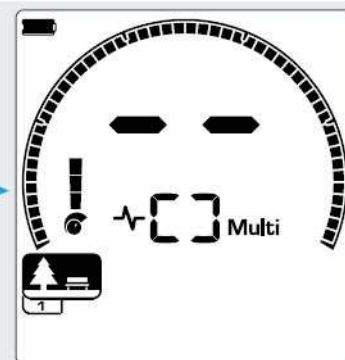

All Metal attivo: tutti i segmenti della scala di discriminazione sono attivi.

## Break Tono (impostazione avanzata)

Questa impostazione avanzata (interruzione del tono) consente di spostare la posizione finale di ciascuna regione di tono.



Obiettivi non ferrosi conduttivi molto bassi, in condizioni di terreno variabili, possono essere rilevati all'interno dell'intervallo ID Target ferroso. L'impostazione Break Tono consente di spostare il punto in cui si verificano i toni ferrosi. Ad esempio, è possibile che si verifichino toni ferrosi per qualsiasi target con un ID target da -9 a 2. Utilizzando l'impostazione Break Tono, è possibile spostare la posizione finale del tono ferroso fino a 2. Questo sposta alcuni bersagli non ferrosi nell'intervallo del ferro, tuttavia ora saranno ignorati anche molti dei bersagli ferrosi "cattivi". È anche possibile regolare le posizioni finali di altre regioni di tono per ottenere una maggiore distinzione tra obiettivi con diversi livelli di conduttività.

*Gli ID target da -9 a 0 sono impostati di default come ferrosi (impostazione predefinita) per le modalità Park e Beach e da -9 a 2 come ferrosi per impostazione predefinita nella modalità Field.*



*La regolazione Break Tono è di tipo locale; solo il profilo di ricerca della modalità di rilevazione corrente sarà interessato dalle modifiche apportate a questa impostazione avanzata.*

La funzione Break Tono non è disponibile in Modalità Gold\* o quando l'impostazione Tono Target è 1.

## Regolazione dell'interruzione di tono

EQUINOX 600 consente di regolare solo la posizione di Break Tono ferroso (t1).

EQUINOX 800 consente di regolare 4 posizioni di Break Tono (t1, t2, t3, t4).

1. Utilizzare il pulsante Impostazioni per selezionare Accetta/Rifiuta nel menu Impostazioni.
2. Premere e tenere premuto il pulsante Impostazioni per 2 secondi. Una linea apparirà sotto l'icona Accetta/Rifiuta, a indicare che è stata selezionata l'impostazione Break Tono.

La regione di tono attualmente selezionata verrà visualizzata sul display frequenza (ad es. T1). Il display ID target mostrerà il valore corrente del punto finale della regione di tono, (ad es. 0), e il segmento dell'ID target corrispondente lampeggerà lentamente.

3. Passare al segmento ID Target che si desidera utilizzare come posizione finale. Premere il pulsante Più (+) per spostare la posizione finale di un segmento in senso orario. Premere il tasto Meno (-) per spostarlo di un segmento in senso antiorario.

4. Per passare alla regolazione della posizione finale della prossima zona di tono (ad es. t2), premere il pulsante Accetta/Rifiuta.

Notare che l'ultima posizione di fine della zona di tono non può essere regolata poiché la posizione di fine è sempre 40.

5. Una lunga pressione del pulsante Impostazioni consente di tornare alle impostazioni di livello superiore.

#### Impostazioni predefinite Break Tono

A seconda del numero di toni target selezionati, ciascuna modalità ha preimpostazioni diverse. Questi possono essere regolati.

N° toni	Park   Beach	Field
2	0	2
5	0, 10, 20, 30	2, 10, 20, 30
50	0 (1 posizione di regolazione)	2 (1 posizione di regolazione)

Esempi della schermata di regolazione Break Tono quando l'impostazione Tono target è 5.



Schermata di regolazione Break Tono che mostra il punto finale predefinito Break Tono per t1: 0.

Il punto finale Break Tono per t1 regolato a -3.

Premere Accetta/Rifiuta per passare alla successiva interruzione di tono, t2.

## Velocità di recupero

L'impostazione della velocità di recupero altera la velocità di risposta del metal detector su un obiettivo per rilevare un altro bersaglio.



Aumentando la velocità di recupero, il metal detector è in grado di distinguere meglio gli obiettivi vicini. Questo aiuta nelle aree con alta presenza di rifiuti metallici, per la ricerca di obiettivi più piccoli tra rifiuti di ferro più grandi.

EQUINOX 600 ha 3 velocità di recupero.

EQUINOX 800 ha 8 velocità di recupero.



*La regolazione della velocità di recupero è di tipo locale; solo il profilo di ricerca della modalità di rilevazione corrente sarà interessato dalle modifiche a questa impostazione.*

L'uso di una velocità di recupero del bersaglio più elevata può aumentare la capacità del metal detector di individuare bersagli difficili, ma anche una minore precisione dell'ID Target e una profondità di rilevazione inferiore.

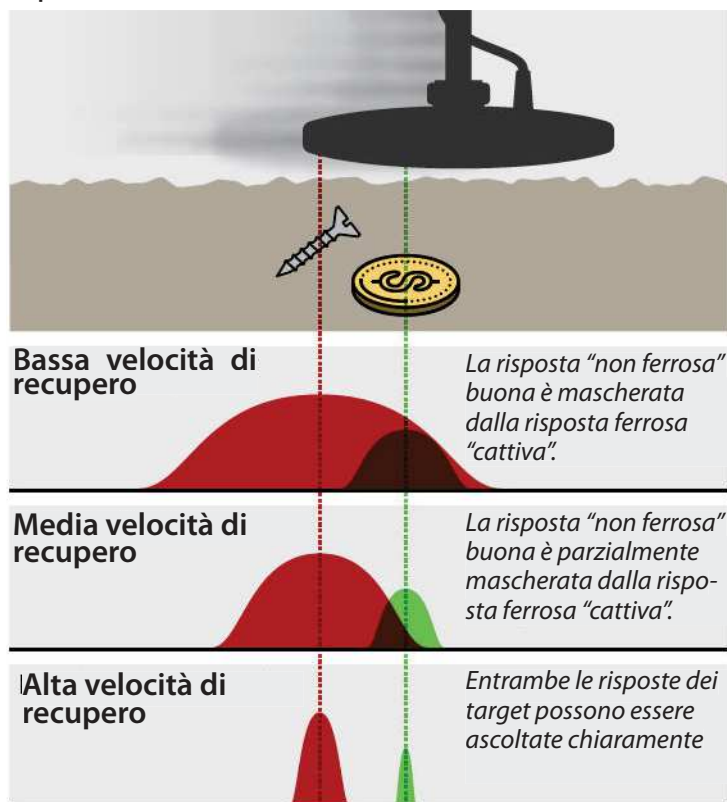

## Regolazione della velocità di recupero

Quando si regola la velocità di recupero per la prima volta, posizionare alcuni obiettivi sovrapposti per verificare come il metal detector risponde alle diverse impostazioni della velocità di recupero.

1. Utilizzare il pulsante Impostazioni per accedere a Velocità di recupero nel menu Impostazioni.
2. Premere i pulsanti Meno (-) e Più (+) per ridurre o aumentare la Velocità di recupero. Le regolazioni vengono salvate automaticamente.

### EQUINOX 600/800

Equivalenze impostazione Velocità di recupero

Quanto segue mostra le velocità di recupero equivalenti tra i due modelli. EQUINOX 600 offre un minor numero di incrementi di regolazione e una velocità di recupero massima più lenta rispetto al modello 800.

EQUINOX 800	1	2	3	4	5	6	7	8
EQUINOX 600	1	2	3					

### Preimpostazioni Velocità di recupero

Modalità di ricerca	Equinox 600	Equinox 800
Park 1	3	5
Park 2	3	6
Field 1	3	6
Field 2	3	7
Beach 1	2	6
Beach 2	3	6
Gold 1*	-	6
Gold 2*	-	4

## Velocità della "spazzolata"

Una buona oscillazione della piastra deve essere di circa 2-3 secondi destra-sinistra-destra. Una velocità di recupero più alta generalmente permette una velocità di oscillazione più rapida con meno probabilità di perdita di bersagli. Una maggiore velocità di recupero, con la stessa velocità di oscillazione, aiuterà a respingere il rumore di fondo, ma anche a diminuire la profondità di rilevazione. Una velocità di recupero inferiore, a parità di oscillazione, aumenterà la profondità di rilevazione, ma potrebbe aumentare il rumore. Se si riscontrano molte interferenze, sulla spiaggia o quando si ricerca in immersione, provare ad aumentare la velocità di recupero per ridurre il rumore. È anche possibile variare la velocità di oscillazione e la velocità di recupero per ridurre al minimo il rumore di fondo.

## Bias Ferro (Impostazione avanzata)

L'impostazione Bias Ferro regola la probabilità del metal detector di identificare un bersaglio come ferro, se presenta segnali sia ferrosi, sia non ferrosi.



Tutti gli obiettivi ferrosi producono una risposta combinata ferrosa e non ferrosa. Grandi oggetti ferrosi possono persino presentare una risposta non ferrosa più forte. Inoltre, un oggetto ferroso che si trova vicino a un oggetto non ferroso può produrre una risposta simile. L'impostazione Bias Ferro fornisce un certo controllo sulla risposta ID Target. Un'impostazione Bias Ferro inferiore permette alla risposta "naturale" di dominare, il che significa che è più probabile che l'obiettivo sia classificato come target non ferroso. Un'impostazione più alta aumenterà la probabilità che l'obiettivo sia classificato come ferro.

*L'impostazione Bias Ferro è compresa tra un intervallo da 0 a 9.*

*La funzione Bias Ferro è disponibile solo quando la frequenza operativa è Multi.*



*La regolazione Bias Ferro è di tipo locale; solo il profilo di ricerca della modalità di rilevazione corrente sarà interessato dalle modifiche apportate a questa impostazione avanzata.*

In ambienti con forte densità di rifiuti ferrosi, si consiglia di impostare Bias Ferro ad un valore più elevato per mascherarli. Nelle aree in cui non si vuole perdere nessun obiettivo non ferroso tra i rifiuti di ferro, si consiglia un settaggio inferiore. Ciò causerà la rilevazione di più obiettivi ferrosi e identificati come obiettivi non ferrosi.

### Regolazione Bias Ferro

1. Utilizzare il pulsante Impostazioni per accedere a Velocità di recupero nel menu Impostazioni.
2. Premere e tenere premuto il pulsante Impostazioni per 2 secondi. Una linea apparirà sotto l'icona della velocità di recupero, a indicare che è stata selezionata l'impostazione Bias Ferro, "FE" apparirà sul display frequenza.
3. Premere i pulsanti Meno (-) e Più (+) per ridurre o aumentare il valore Bias Ferro. Le regolazioni vengono salvate automaticamente.
4. Una lunga pressione del pulsante Impostazioni consente di tornare all'impostazione della velocità di recupero.

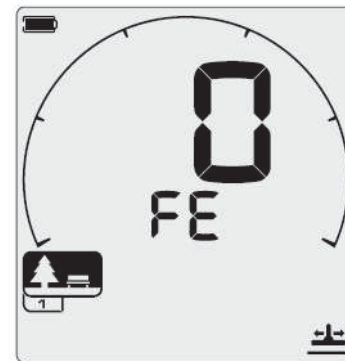

Schermata regolazione Bias Ferro

### Equinox 600/800

#### Equivalenze impostazione Bias Ferro

Quanto segue mostra le impostazioni Bias Ferro equivalenti tra i due modelli.

EQUINOX 600 offre un minor numero di incrementi di regolazione e un minor Bias Ferro inferiore rispetto al modello 800.

EQUINOX 800	0	1	2	3	4	5	6	7	8	9
EQUINOX 600	0	1	2	3						

#### Preimpostazioni Bias Ferro

Modalità di ricerca	Equinox 600	Equinox 800
Park 1	2	6
Park 2	0	0
Field 1	0	0
Field 2	0	0
Beach 1	2	6
Beach 2	2	6
Gold 1*	-	6
Gold 2*	-	6



## Audio

I metal detector della serie EQUINOX dispongono di numerose opzioni audio per adattarsi a qualsiasi situazione di preferenza e rilevazione.

I metal detector serie EQUINOX sono compatibili con cuffie wireless.

EQUINOX è compatibile con Bluetooth® aptX™ a bassa latenza e con la tecnologia audio Wi-Stream ultrarapida di Minelab.

## Opzioni Audio

Con i metal detector serie EQUINOX è possibile utilizzare sia cuffie con cavo, sia cuffie wireless.

È disponibile una gamma di accessori audio.

EQUINOX è compatibile con la maggior parte delle cuffie disponibili.

**Audio wireless**

- ML 80 e altre cuffie wireless Bluetooth® aptX™ a bassa latenza
- WM 08 Modulo Audio Wireless, richiede cuffia 3.5 mm (1/8-inch)
- Altre cuffie Bluetooth®

**Speaker**

**Cuffie con cavo**

- Cuffia 3.5 mm (1/8-inch)
- Cuffia 6.35 mm (1/4-inch) *Richiede adattatore*
- Minelab cuffia Waterproof 3.5 mm (1/8-inch)

## Latenza audio wireless

Ogni tecnologia wireless compatibile con EQUINOX presenta una latenza o un ritardo leggermente diverso. Quando si rileva il metallo, la latenza più bassa è la migliore soluzione. Quando la piastra si muove sul terreno, qualsiasi ritardo (latenza) del segnale audio significa che la piastra si è spostata oltre il bersaglio che ha prodotto quella rilevazione audio. Una bassa latenza (meno ritardo audio) fa sì che i target vengano rilevati più vicino a dove si trovano realmente nel terreno. Questo è molto evidente quando si muove la piastra da sinistra a destra sopra un bersaglio. Una latenza più alta significa che il target è percepito in due posizioni su entrambi i lati della posizione effettiva. Una latenza inferiore minimizzerà questo effetto.

⚠ L'audio wireless non può essere utilizzato se l'unità di controllo è immersa. Per la ricerca subacquea sono necessarie cuffie con cavo impermeabili per EQUINOX. L'immersione della piastra non influisce sul funzionamento dell'audio wireless.

### Tecnologia Wi-Stream

Wi-Stream utilizza un'efficiente trasmissione audio digitale a bassa potenza per raggiungere un ritardo audio non percepibile di 17 ms tra EQUINOX e il modulo wireless WM 08. Per avere l'audio wireless più veloce, utilizzare il modulo audio wireless WM 08\*.

### Tecnologia aptX™ Bassa Latenza

La tecnologia aptX™ a bassa latenza è più veloce della tecnologia Bluetooth standard, con un ritardo di 40 ms, fornisce una risposta di rilevazione più rapida. Le cuffie Minelab ML 80\* utilizzano la tecnologia aptX™ a bassa latenza e offrono un audio più veloce rispetto alle cuffie Bluetooth® standard.

### Tecnologia Bluetooth®

Con i metal detector serie EQUINOX può essere utilizzata qualsiasi cuffia Bluetooth® standard. Tuttavia, la tecnologia Bluetooth® ha un'elevata latenza audio di 100 ms. Ciò può rendere difficile visualizzare la posizione esatta di un obiettivo sepolto se si ricerca con una velocità di spazzolata troppo veloce.





## Modulo audio wireless WM 08

Il modulo WM 08 riceve l'audio wireless usando l'avanzata tecnologia Wi-Stream per ottenere un suono chiaro ultra-veloce senza ritardi di tempo percepibili.

Il modulo WM 08 ha una presa cuffie da 3,5 mm (1/8"). Può essere agganciato ai vestiti usando la clip metallica. Il modulo WM 08 deve essere accoppiato a EQUINOX per poter ricevere l'audio wireless.



WM 08 non ha l'altoparlante quindi deve essere usato con le cuffie. Per utilizzarlo con le cuffie wireless ML 80, collegare il cavo ausiliario. La presa cuffie del modulo WM 08 è compatibile con le cuffie impermeabili EQUINOX (accessorio). Si noti che il modulo WM 08 è resistente all'acqua, ma non è progettato per l'uso subacqueo.

 Attaccare il modulo WM 08 allo stesso lato del corpo del metal detector per garantire il segnale wireless più affidabile.

 Quando il modulo WM 08 non è in uso, assicurarsi che il cappuccio antipolvere di plastica sia avvitato saldamente nella presa della cuffia.

 EQUINOX non è compatibile con i moduli audio wireless Minelab WM 10 e WM 12.

 Evitare la vicinanza del modulo WM 08 ad altri dispositivi elettronici senza fili, ad es. uno smartphone.

### Accoppiare il modulo WM 08

Si richiede di eseguire la procedura di accoppiamento del modulo WM 08 al primo utilizzo o quando lo si utilizza con un altro metal detector. EQUINOX si conatterà automaticamente al modulo WM 08 abbinato per tutti gli usi futuri.

1. Premere il pulsante di accensione del modulo WM 08 per 2 secondi. Il LED di connessione lampeggerà lentamente in blu.
2. Premere il pulsante di accoppiamento sul modulo WM 08 fino a quando il LED blu inizia a lampeggiare rapidamente.
3. Premere il pulsante Wireless sul lato del pan-

nello di controllo del metal detector EQUINOX per 2 secondi finché l'icona wireless inizia a lampeggiare rapidamente.

Per il primo utilizzo di EQUINOX o dopo un reset di fabbrica, una breve pressione del pulsante Wireless avvia immediatamente la sequenza di accoppiamento.

4. Il LED blu sul modulo WM 08 e le icone Wireless e Cuffie sul display del metal detector EQUINOX smetteranno di lampeggiare e rimarranno accese se WM 08 è accoppiato correttamente. Se l'accoppiamento non ha esito positivo entro 15 secondi dall'avvio della sequenza di accoppiamento, tornare al punto 1.

### Annullare l'accoppiamento del modulo WM 08

I moduli WM 08 possono essere annullati solo accoppiandoli ad un altro metal detector EQUINOX.

### Associare ulteriori moduli WM 08

Possono essere utilizzati fino a 4 moduli audio WM 08 contemporaneamente. Questa è una funzione utile per le sessioni di allenamento di gruppo. Per accoppiare ulteriori moduli audio WM 08, ripetere la procedura standard.

### Icone di connettività WM 08

Queste icone appaiono in alto a destra sul display del metal detector EQUINOX e mostrano lo stato di connettività WM 08. Il numero di moduli WM 08 connessi sono indicati sotto l'icona Wireless:

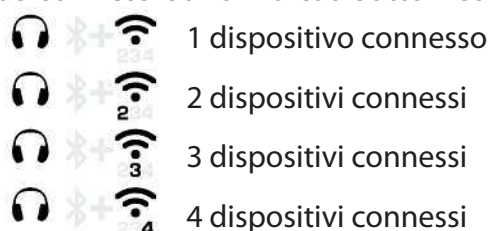

### Caricare il modulo WM 08

 Si consiglia di ricercare con la batteria del modulo WM 08 completamente carica. L'autonomia tipica della batteria è di circa 18 ore.

Durante il funzionamento, il LED di stato del modulo WM 08 inizierà a lampeggiare in rosso quando la batteria deve essere ricaricata.

1. Collegare il cavo di ricarica fornito in una porta USB-A standard alimentata.

2. Collegare l'estremità magnetica del cavo di ricarica all'interfaccia di ricarica WM 08 sul retro del modulo.

3. Il LED lampeggia in verde mentre l'unità è in carica e rimane accesa quando l'unità è completamente carica.

Il tempo di carica da completamente scarico al

100% di carica è di circa 3 ore se viene utilizzato un caricabatterie ad alta capacità (>1,7A @ 5V).

### Collegamento di un Power Bank

Collegare il modulo WM 08 a un power bank consentirà di continuare a utilizzarlo anche se la batteria è scarica. Il power bank alimenterà il modulo WM 08, che funzionerà normalmente.

## Cuffie wireless ML 80

Le cuffie wireless Bluetooth® aptX™ a bassa latenza possono essere collegate ai metal detector EQUINOX per avere un audio wireless chiaro veloce e una maggiore libertà di ricerca.

EQUINOX 800 ha in dotazione le cuffie Bluetooth® aptX™ Minelab ML 80 a bassa latenza. Queste cuffie sono compatibili anche con il modello EQUINOX 600, ma non sono incluse nella dotazione (accessorio optional).

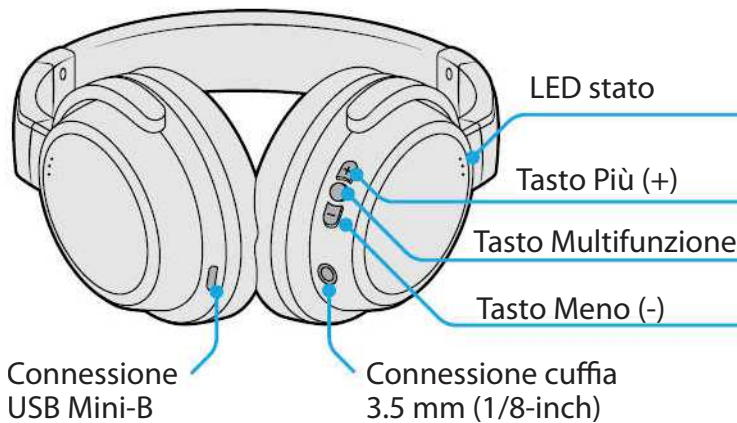

### Accoppiamento cuffie wireless

L'accoppiamento delle cuffie ML 80 è richiesto solo al primo utilizzo. EQUINOX si collegherà automaticamente alle cuffie in tutti gli usi futuri.

Sarà necessario ripetere l'accoppiamento se si collega al metal detector un altro dispositivo wireless (ad es. WM 08) o dopo il reset di fabbrica.

1. Assicurarsi che le cuffie wireless siano spente e che siano a meno di 1 metro di distanza dal metal detector.

2. Premere e tenere premuto il pulsante multifunzione sulle cuffie ML 80 finché non si sentono due toni ascendenti e il LED si alterna in blu e rosso.

3. Premere il pulsante wireless sul lato del pannello di controllo del metal detector EQUINOX per 5 secondi fino a quando l'icona Wireless inizia a lampeggiare rapidamente.

*Al primo utilizzo del metal detector EQUINOX o dopo un reset di fabbrica, una breve pressione del pulsante Wireless avvia immediatamente la se-*

*quenza di accoppiamento.*

4. EQUINOX tenta innanzitutto di eseguire l'accoppiamento con un modulo WM 08 per 15 secondi, indicato dall'icona Wireless che lampeggia sul display. Se non viene trovato nessun modulo WM 08 entro questo tempo, EQUINOX tenterà quindi di eseguire l'accoppiamento con le cuffie Bluetooth® per 5 minuti, o fino al completamento dell'associazione. Ciò è indicato dall'icona Bluetooth® che lampeggia sul display. Il processo di accoppiamento può essere interrotto in qualsiasi momento premendo il pulsante Wireless.

5. Se l'accoppiamento ha esito positivo, le icone Bluetooth® e Wireless sul display LCD rimarranno accese. Le cuffie emettono un segnale acustico e il LED di stato lampeggia in blu una volta ogni 3 secondi. Se l'accoppiamento non ha esito positivo entro 5 minuti dall'avvio, le cuffie entrano in modalità standby.

### Disattivare la modalità wireless

Premendo brevemente il pulsante Wireless quando il wireless è attivo, questo si spegne.

### Icone di connessione cuffie wireless





Queste icone vengono visualizzate in alto a destra sul display LCD e mostrano i dispositivi audio wireless attualmente collegati al metal detector.

Cuffia standard Bluetooth® connessa

Cuffia aptX™ Low Latency connessa

Spegner il wireless quando non si usa per preservare la durata della batteria del detector.

## Led di stato ML 80

	Accoppiamento (led rosso/blu alternato)
	Connessione (lampeggia ogni 3 sec.)
	Cuffia accesa, nessuna connessione (lampeggia ogni 3 sec.)
	In carica
	Carica completata (Off)

### Annulare l'accoppiamento delle cuffie ML 80

Si può annullare l'accoppiamento delle cuffie wireless nei seguenti modi:

- ripristinare le impostazioni di fabbrica del metal detector;
- ripristinare le impostazioni delle cuffie;
- tentare di connettere un altro dispositivo wireless dello stesso tipo (ad es. altre cuffie Bluetooth®).

Non è possibile utilizzare contemporaneamente il modulo WM 08 e cuffie Bluetooth®.

### Regolare il volume delle cuffie ML 80

Le cuffie ML 80 hanno il proprio controllo del volume, indipendente dal volume del metal detector. Premere i pulsanti Più (+) o Meno (-) sulle cuffie per aumentare o diminuire il volume.

### Reset di fabbrica cuffie ML 80

Il ripristino delle impostazioni di fabbrica riporta le cuffie alle preimpostazioni di fabbrica e disaccoppia tutti i dispositivi wireless associati.

1. Spegnerle le cuffie.
2. Premere e tenere premuto il pulsante multifunzione per circa 10 secondi, fino a quando le cuffie emettono due volte un avviso audio e il LED di stato lampeggia in rosa.
3. Rilasciare il pulsante. Le cuffie saranno ora in modalità accoppiamento con l'indicatore LED blu e rosso lampeggiante.

### Ricaricare le cuffie ML 80

 Si consiglia di ricercare con le cuffie completamente cariche.

Le cuffie ML 80 hanno una batteria interna agli ioni di litio.

1. Collegare il cavo di ricarica in dotazione alla presa USB nelle cuffie.
2. Collegare l'altra estremità del cavo a una porta USB-A alimentata.

3. Il LED di stato diventa rosso e rimane acceso durante la carica.

4. Una volta che la batteria è completamente carica, il LED si spegnerà.

### Cavo ausiliario ML 80

Le cuffie ML 80 sono dotate di un cavo ausiliario staccabile, non impermeabile, che si collega a qualsiasi presa per cuffie standard da 3,5 mm (1/8-inch). Pertanto è possibile continuare a rilevare, anche se la batteria delle cuffie è scarica, collegando il cavo dalle cuffie alla presa cuffie sul retro della centralina del metal detector. Questo cavo può essere utilizzato anche per collegare le cuffie al modulo WM 08. WM 08 non ha un altoparlante e deve essere utilizzato con cuffie con cavo.

### Funzioni da Smartphone

Le cuffie ML 80 possono essere abbinare a 2 dispositivi contemporaneamente, quindi si possono anche accoppiare allo smartphone. Tuttavia, quando viene ricevuta una chiamata, interromperà l'audio di rilevazione.

**Rispondere a una chiamata** - Quando arriva una chiamata, si sentirà la suoneria in cuffia. Premere il pulsante multifunzione per accettare la chiamata.

**Rifiutare/ignorare una chiamata** - Per rifiutare/ignorare una chiamata in arrivo, tenere premuto il pulsante multifunzione per circa 2 sec. fino a quando viene emesso un segnale acustico, quindi rilasciare il pulsante.

**Terminare una chiamata** - Premere il pulsante multifunzione per terminare una chiamata.

**Trasferire una chiamata** - Premere il tasto multifunzione per 1 sec., fino a quando viene emesso un segnale acustico, per trasferire una chiamata dalle cuffie allo smartphone. Ripetere questa procedura per trasferire una chiamata dallo smartphone alle cuffie.

**Ripetere l'ultimo numero dalle cuffie** - In modalità standby, premere due volte il pulsante multifunzione sulle cuffie. Questa funzione è applicabile solo agli smartphone con Bluetooth® hands-free. Le funzionalità variano a seconda del modello di smartphone. Fare riferimento alla guida per l'utente del proprio smartphone per ulteriori informazioni.

**Funzioni riproduzione musica Smart Phone** Una volta che le cuffie ML 80 sono state accoppiate ad uno smartphone, i pulsanti delle cuffie possono essere utilizzati per controllare a distanza le funzioni di riproduzione di musica dello smartphone.

Se le cuffie ML 80 sono collegate a un telefono che sta riproducendo musica ed è collegato al metal detector, l'audio del metal detector verrà automaticamente disattivato durante la riproduzione della musica.

**Riprodurre/Mettere in pausa la musica** - Premere il pulsante multifunzione per riprodurre la musica in pausa. Premere il pulsante multifunzione per mettere in pausa la musica in riproduzione. Durante la riproduzione della musica, il LED di stato è fisso e di colore blu.

## Cuffie con cavo

La serie EQUINOX è compatibile con qualsiasi cuffia standard con cavo. Sono disponibili anche cuffie impermeabili accessorie per la ricerca subacquea.

### Collegare cuffie con cavo

EQUINOX 600 è fornito con cuffie con cavo. Qualsiasi cuffia standard da 3,5 mm (1/8 di pollice) può essere collegata ai metal detector serie EQUINOX, tuttavia il connettore della cuffia deve avere un diametro inferiore a 9 mm (0,35"), altrimenti il connettore non si adatta alla presa impermeabile. Le cuffie wireless ML 80 sono dotate di un cavo ausiliario che consente di utilizzare le cuffie con il cavo.



1. Svitare il cappuccio di protezione in plastica dalla presa delle cuffie sul retro della centralina. Se è stretto, può essere allentato con una piccola moneta.

2. Collega le cuffie alla presa delle cuffie.

 L'icona della cuffia apparirà in alto a destra sul display LCD del metal detector.

 Quando non si usano le cuffie, assicurarsi che il cappuccio antipolvere di plastica sul retro dell'unità di controllo sia avvitato saldamente in posizione.

Si possono utilizzare cuffie da 6,35 mm (1/4 ") con l'adattatore per cuffie (accessorio).

### Collegare cuffie impermeabili

EQUINOX 600 e 800 sono impermeabili e possono essere completamente immersi fino a una profondità di 3 metri (10 piedi). Si devono utilizzare le cuffie impermeabili Minelab EQUINOX per la ricerca subacqueo, poiché hanno un connettore unico che forma un sigillo impermeabile.



**Traccia successiva/precedente** - Premere e tenere premuto il pulsante Meno (-) per 2 secondi per riprodurre la traccia successiva. Premere e tenere premuto il pulsante Più (+) per 2 secondi per riprodurre la traccia precedente.

**Regolazione del volume** - Premere il pulsante Più (+) per aumentare il volume di un livello. Quando viene raggiunto il volume massimo, ci sarà un tono alto. Premere il pulsante Meno (-) per ridurre il volume di un livello. Quando viene raggiunto il volume minimo, ci sarà un tono basso.

1. Svitare il cappuccio di protezione in plastica dalla presa delle cuffie sul retro dell'unità di controllo. Se è stretto, può essere allentato con una piccola moneta.

2. Verificare che la presa della cuffia e il connettore siano asciutti e privi di sabbia, polvere e sporco.

3. Collegare le cuffie al connettore sul retro dell'unità di controllo.

4. Allineare con attenzione l'anello di chiusura sulla filettatura del connettore e avvitarli insieme, assicurandosi che non avvenga alcuna filettatura incrociata. L'icona della cuffia apparirà in alto a destra sul display LCD del metal detector.

5. Stringere leggermente l'anello di sicurezza.



Dopo la ricerca in acqua, assicurarsi che l'area intorno al connettore sia asciutta e priva di sabbia e fango prima di scollegare le cuffie. Ciò impedirà l'ingresso di sporco e acqua.

### Cavo adattatore

È disponibile l'accessorio cavo adattatore per cuffie da 3,5 mm (1/8") a 6,35 mm (1/4"). Collega qualsiasi cuffia da 6,35 mm (1/4") al metal detector o al modulo WM 08. L'estremità da 3,5 mm (1/4") del cavo dell'adattatore è impermeabile quando viene avvitata sulla presa per cuffia impermeabile EQUINOX. L'estremità da 6,35 mm (1/8") non è impermeabile.

### Immersione presa cuffie

La presa delle cuffie sul metal detector è impermeabile e non si danneggia se immersa senza il cappuccio antipolvere in plastica. Tuttavia, se l'acqua entra nel jack delle cuffie potrebbe causare problemi. Se ciò si verifica, si bloccherà l'audio dell'altoparlante del metal detector e l'icona della cuffia apparirà sul display LCD. Risolvere il problema svuotando l'acqua dalla presa per le cuffie.





## Manutenzione e Sicurezza

Questa sezione contiene informazioni supplementari su come prendersi cura dei metal detector serie EQUINOX, insieme alle specifiche tecniche del prodotto.



## Accessori per serie Equinox

È disponibile una gamma di accessori di qualità per aumentare la versatilità dei metal detector serie EQUINOX.





### Piastre di ricerca "Smart Coil"

	<b>EQX 06 Doppia-D Smart Coil   cod. 3011-0333</b> La piastra di ricerca rotonda 6" DD, impermeabile, è molto sensibile ai piccoli obiettivi ed è perfetta per la ricerca in aeree molto inquinate da rifiuti metallici e sui terreni difficili.
	<b>EQX 11 Doppia-D Smart Coil   cod. 3011-0334 (standard su EQUINOX 600   800)</b> La piastra di ricerca rotonda 11" DD, impermeabile, ha buone prestazioni a tutto tondo per la ricerca generale. Fornisce un buon equilibrio tra sensibilità, peso e copertura del terreno.
	<b>EQX 15 Doppia-D Smart Coil   cod. 3011-0335</b> La piastra di ricerca ellittica 15" x 12" DD, offre la massima profondità di rilevazione per ricerche specifiche. È ideale anche per coprire ampi spazi in spazi aperti.
Tutte le piastre di ricerca accessorie sono dotate di salva piastra protettivo, due rondelle e un dado e bullone in plastica. I salva piastra sono disponibili anche per l'acquisto singolo.	

### Accessori per la ricarica

	<b>Cavo di ricarica USB con connettore magnetico   cod. 3011-0368</b> Per connettersi a qualsiasi porta USB alimentata standard per caricare la batteria dei metal detector serie EQUINOX e il modulo audio WM 08.
	<b>Carica batteria da auto con 2 prese USB   cod. 3011-0375</b> Pratico caricatore USB a 2 vie che si inserisce in una presa di ricarica per auto standard per ricaricare il metal detector anche in viaggio.
	<b>Caricabatterie universale AC a 4 vie   cod. 3011-0374</b> Caricabatterie AC USB a quattro vie ad alta capacità con pack spine universale.

### Accessori audio

	<b>Modulo Audio Wireless WM 08   cod. 3011-0371</b> Con jack cuffie da 3,5 mm (1/8") e presa filettata da utilizzare con cuffie impermeabili EQUINOX. Il modulo WM 08 non è impermeabile. Cavo di ricarica USB con connettore magnetico incluso.
	<b>Cuffia Wireless ML 80   cod. 3011-0370</b> Cuffie con tecnologia Bluetooth® standard e tecnologia apt-X™ a bassa latenza potenziata e super-veloce per un tempo di attesa minimo. Possono anche essere collegate direttamente alla presa per cuffie del metal detector per uso con cavo, tramite il cavo ausiliario in dotazione.
	<b>Cuffia impermeabile per EQUINOX   cod. 3011-0372</b> Cuffia waterproof con connettore 3.5 mm (1/8") per serie EQUINOX. Può collegarsi anche al modulo audio wireless WM 08.
	<b>Cuffia (con cavo) 3.5 mm / 1/8"   cod. 3011-0364</b> Cuffia con cavo che si collega a qualsiasi presa per cuffie standard da 3,5 mm (1/8").
	<b>Cavo adattatore cuffia da 3.5 mm (1/8") a 6.35 mm (1/4")   cod. 3011-0369</b> Collega eventuali cuffie da 6,35 mm (1/4") al metal detector o al modulo WM 08 con questo pratico adattatore.

## Manutenzione e sicurezza

I metal detector serie EQUINOX sono strumenti elettronici di alta qualità, accuratamente progettati e realizzati per durare. Prendersi cura del proprio metal detector è vitale per garantire la sua affidabilità nel tempo.

### Manutenzione generale

- Non usare solventi per la pulizia. Utilizzare un panno umido con un detergente delicato.
- Non esporre il metal detector a calore eccessivo o al freddo per lunghi periodi di tempo (ad esempio in un'automobile o fuori durante la notte).
- Non esporre gli accessori non elencati come impermeabili a liquidi o umidità eccessiva.
- Non permettere ai bambini di giocare con il metal detector o gli accessori, le piccole parti possono causare soffocamento.
- Non aprire o rompere le batterie interne.
- Smaltire le batterie secondo le normative.
- Caricare il metal detector e gli accessori esclusivamente secondo le istruzioni riportate in questo manuale.
- Evitare di caricare il metal detector e gli accessori in condizioni di temperatura estreme.
- Non gettare il metal detector o gli accessori nel fuoco, ciò potrebbe provocare un'esplosione.
- Non mettere in contatto il metal detector o gli accessori con oggetti appuntiti, ciò potrebbe causare graffi e danni.

### Manutenzione serie EQUINOX

- Lavarsi le mani prima di maneggiare il metal detector, dopo aver applicato protezione solare o repellenti per insetti.
- Se l'acqua penetra nella presa delle cuffie, deve essere asciugata accuratamente con un essiccatore ad aria calda per evitare corrosione e/o errori di connessione delle cuffie.
- Non è richiesto l'uso di lubrificante per O-ring o grasso sulle guarnizioni impermeabili.
- Non utilizzare grasso sugli O-ring a base di petrolio poiché è probabile che danneggi le guarnizioni impermeabili.
- Non lasciare il metal detector in ambienti eccessivamente freddi o caldi più a lungo del necessario. Coprirlo quando non in uso aiuterà a proteggerlo. Evitare di lasciarlo in un veicolo caldo.
- Non permettere mai il contatto del metal detector con benzina o altri liquidi a base di petrolio.
- Evitare l'ingresso di sabbia nelle aste e nei fessaggi (ad esempio sul gruppo della piastra).

- Se le aste superiore o inferiore sono notevolmente graffiate, pulire accuratamente con un panno umido.
- Sciacquare il metal detector con acqua pulita dopo l'uso sulla spiaggia.
- Assicurarsi che il cavo della piastra sia in buone condizioni e non soggetto a sollecitazioni eccessive.
- Prendere le giuste precauzioni durante il trasporto o la conservazione del metal detector. Sebbene il metal detector sia costruito con materiali di altissima qualità e abbia subito rigorosi test di durata, lo schermo del display potrebbe essere soggetto a graffi o gravi danni se non trattato con la dovuta cura.
- Non esporre il metal detector a condizioni di temperatura estrema. L'intervallo di temperatura di conservazione va da -20° C a +50° C (da -4° F a +122° F).

### Cura delle cuffie ML 80

- Controllare le leggi locali relative all'uso di smartphone e cuffie durante la guida. Se si utilizzano le cuffie durante la guida, assicurarsi che l'attenzione rimanga sulla strada e di guidare in modo responsabile e sicuro.
- Osservare tutti i segnali che richiedono la disattivazione di un dispositivo elettrico o di un prodotto radio RF in aree designate (ospedali, aree esplosive e ambienti potenzialmente esplosivi).
- Spegnerle le cuffie prima di salire a bordo di un aereo.
- Non montare o conservare le cuffie sopra la zona di apertura dell'airbag poiché potrebbero verificarsi gravi lesioni in caso di apertura dell'airbag.
- Spegniere le cuffie prima di metterle in tasca o in borsa. Se il pulsante multifunzione si attiva accidentalmente, lo smartphone potrebbe effettuare una chiamata involontaria se abbinato.
- Non esporre le cuffie a liquidi o umidità, poiché le cuffie non sono impermeabili.
- Non esporre le cuffie a condizioni di temperatura estreme. L'intervallo di temperatura di conservazione va da 0° C a +60° C (da 32° F a +140° F).

## Raccomandazioni per la ricarica della batteria

Utilizzare caricabatterie di alta qualità.

1. Caricabatterie 2A alta qualità  
Caricare la batteria dei metal detector EQUINOX con un caricabatterie USB con capacità minima di 2A @ + 5 V (ad es. Apple™ o Samsung™). Ciò comporterà un tempo di ricarica completo inferiore a 4 ore.

2. Caricabatterie USB Minelab  
Caricare la batteria Edei metal detector QUINOX con il caricabatterie USB accessorio Minelab, che ha una capacità minima di 2A @ + 5 V. Ciò comporterà un tempo di ricarica completo inferiore a 4 ore.

3. Porta USB 2.0 standard  
Caricare la batteria dei metal detector EQUINOX con un caricabatterie USB con capacità massima di 0,5A @ + 5 V (ad es. una porta USB 2.0 standard del laptop). Ciò comporterà un tempo di ricarica completo di circa 18 ore.



**!** NON USARE caricabatterie USB di media capacità. Utilizzando un caricabatterie USB affidabile e certificato (ad esempio Apple™ o Samsung™), con una potenza nominale di 1A a +5 V, il caricabatterie USB attiva normalmente la funzione di protezione termica e si spegne automaticamente: il metal detector potrebbe NON caricarsi completamente. Un caricabatterie USB non omologato e sotto gli standard, 1A @ + 5 V, potrebbe NON avere una funzione di sicurezza e potrebbe surriscaldarsi e potenzialmente fallire completamente la ricarica.

È importante assicurarsi di utilizzare un caricabatterie USB affidabile e certificato quando si carica la batteria dei metal detector EQUINOX. Alcuni caricabatterie USB NON sono stati certificati per i relativi standard di sicurezza (ad esempio C-Tick, CE, EAC, UL/ETL) e pertanto NON possono fornire protezione o la loro corrente di carica nominale (ad es. dispositivi economici acquistati online). Cercare i seguenti simboli sul caricabatterie USB per caricare i metal detector EQUINOX:



























In nessun caso Minelab Electronics Pty Ltd (Minelab) o una delle sue entità collegate saranno responsabili per qualsiasi danno, perdita o perdita diretta, indiretta, incidentale, speciale, consequenziale, a proprietà o vita, di qualsiasi natura derivante da o connessa con l'addebito di un Minelab EQUINOX con un accessorio di ricarica che soddisfa le normative CE, C-Tick, EAC, UL / ETL o altre normative di conformità nazionali, o non è di qualità e standard certificati come descritto nella presente raccomandazione.





## Preimpostazioni di fabbrica

Le impostazioni di fabbrica dei metal detector serie EQUINOX sono ottimizzate per facilità d'uso. Aiuteranno a iniziare la ricerca con successo con un aggiustamento minimo.

	 Park 1	 Park 2	 Field 1	 Field 2	 Beach 1	 Beach 2	 Gold 1	 Gold 2
 Frequenza	Multi	Multi	Multi	Multi	Multi	Multi	Multi	Multi
 Cancellazione rumore	0	0	0	0	0	0	0	0
 Bilanciamento terreno	Manuale, 0	Manuale, 0	Manuale, 0	Manuale, 0	Manuale, 0	Manuale, 0	 Tracking	 Tracking
 Regolazione Volume	20							
 Volume Tono	12, 25, 25, 25, 25	12, 25	4, 25	4, 25	4, 25, 25, 25, 25	4, 25, 25, 25, 25	-	-
 Livello Soglia	0						12	
 Picco Soglia*	4						11	
 Tono Target	5	50	2	50	5	5	1	1
 Picco Tono	1, 6, 12, 18, 25	1, 20	1, 20	1, 20	1, 6, 12, 18, 25	1, 6, 12, 18, 25	-	-
 Accetta/Rifuta	<input checked="" type="checkbox"/> da -9 a 1 <input checked="" type="checkbox"/> da 2 a 40	<input checked="" type="checkbox"/> da -9 a 0 <input checked="" type="checkbox"/> da 1 a 40	<input checked="" type="checkbox"/> da -9 a 2 <input checked="" type="checkbox"/> da 3 a 40	<input checked="" type="checkbox"/> da -9 a 2 <input checked="" type="checkbox"/> da 3 a 40	<input checked="" type="checkbox"/> da -9 a 0 <input checked="" type="checkbox"/> da 1 a 40	<input checked="" type="checkbox"/> da -9 a 0 <input checked="" type="checkbox"/> da 1 a 40	<input checked="" type="checkbox"/> da -9 a 0 <input checked="" type="checkbox"/> da 1 a 40	<input checked="" type="checkbox"/> da -9 a 0 <input checked="" type="checkbox"/> da 1 a 40
 Break Tono	0, 10, 20, 30	0	2	2	0, 10, 20, 30	0, 10, 20, 30	-	-
 Velocità recupero	3,5*	3,6*	3,6*	3,7*	2,6*	3,6*	6	6
 Bias Ferro	2,6*	0	0	0	2,6*	2,6*	6	6
 Sensibilità	20							
 Retroilluminazione	Off							

## Impostazioni avanzate 1, 2, 5 e 50 toni predefiniti

	Park 1	Park 2	Field 1	Field 2	Beach 1	Beach 2	Gold 1	Gold 2
 Volume Tono								
1 Tono	25	25	25	25	25	25	25	25
2 Toni	12, 25	12, 25	4, 25	4, 25	4, 25	4, 25	-	-
5 Toni	12, 25, 25, 25, 25	12, 25, 25, 25, 25	4, 25, 25, 25, 25	4, 25, 25, 25, 25	4, 25, 25, 25, 25	4, 25, 25, 25, 25	-	-
50 Toni	12, 25	12, 25	4, 25	4, 25	4, 25	4, 25	-	-
 Picco Tono								
1 Tono	11	11	11	11	11	11	-	-
2 Toni	1, 20	1, 20	1, 20	1, 20	1, 20	1, 20	-	-
5 Toni	1, 6, 12, 18, 25	1, 6, 12, 18, 25	1, 6, 12, 18, 25	1, 6, 12, 18, 25	1, 6, 12, 18, 25	1, 6, 12, 18, 25		
50 Toni	1, 20	1, 20	1, 20	1, 20	1, 20	1, 20		
 Break Tono								
2 Toni	0	0	2	2	0	0	-	-
5 Toni	0, 10, 20, 30	0, 10, 20, 30	0, 10, 20, 30	0, 10, 20, 30	0, 10, 20, 30	0, 10, 20, 30	-	-
50 Toni	0	0	2	2	0	0	-	-

## Risoluzione dei problemi



Se si verifica uno dei problemi elencati, provare a risolvere il problema come descritto, prima di contattare un centro di assistenza autorizzato.

Problema	Soluzione
Il metal detector non si accende	<ol style="list-style-type: none"> <li>1. Collegare il caricabatterie USB per EQUINOX al metal detector e a una fonte di alimentazione. Se il metal detector si accende, il metal detector è OK. Attendere che l'indicatore di carica smetta di lampeggiare a indicare che il metal detector è completamente carico.</li> <li>2. Rimuovere il caricabatterie USB per EQUINOX: se il metal detector si spegne immediatamente, è necessario sostituire la batteria.</li> </ol>
Il metal detector si accende, ma si spegne da solo	<ol style="list-style-type: none"> <li>1. Assicurarsi che la batteria sia sufficientemente carica.</li> </ol>
Falsi segnali	<ol style="list-style-type: none"> <li>1. Allontanarsi da fonti di interferenza elettromagnetica (EMI).</li> <li>2. Eseguire una cancellazione automatica del rumore.</li> <li>3. Eseguire il bilanciamento del terreno.</li> <li>4. Ridurre il livello di sensibilità.</li> </ol>
Nessun suono dalle cuffie con cavo	<ol style="list-style-type: none"> <li>1. Controllare che il metal detector sia acceso e che l'avvio sia completato.</li> <li>2. Verificare che il Volume (comprese le regioni del tono) sia impostato su un livello udibile (ad es. 20).</li> <li>3. Controllare che le cuffie siano collegate.</li> <li>4. Scollegare le cuffie e verificare che l'altoparlante sia udibile.</li> <li>5. Se disponibile, provare a utilizzare un diverso set di cuffie.</li> </ol>
Nessun suono dal modulo WM 08	<ol style="list-style-type: none"> <li>1. Verificare che il modulo WM 08 sia acceso e che il LED blu sia illuminato (non lampeggiante). Se lampeggia lentamente, controllare che il wireless sia acceso sul metal detector. Se lampeggia velocemente, controllare che il metal detector sia accoppiato.</li> <li>2. Se il modulo WM 08 non si accende, provare a ricaricarlo.</li> <li>3. Controllare che l'impostazione "Wireless" sia impostata su "On".</li> <li>4. Collegare le cuffie direttamente al metal detector per verificare che il problema non sia nelle cuffie.</li> <li>5. Controllare che Volume (comprese le regioni del tono) sia impostato su un livello udibile (ad es. 20). Se il modulo WM 08 non è collegato, si sentirà l'audio.</li> <li>6. Se sul display LCD viene visualizzata l'icona Bluetooth®, WM 08 non è collegato.</li> <li>7. Provare a ricollegare il modulo WM 08 al metal detector.</li> <li>8. Se disponibile, utilizzare un diverso set di cuffie collegate al modulo WM 08.</li> </ol>
Nessun suono dalle cuffie Bluetooth®	<ol style="list-style-type: none"> <li>1. Controllare che le cuffie siano accese.</li> <li>2. Verificare che Wireless sia acceso e accoppiato alle cuffie Bluetooth®.</li> <li>3. Controllare che le cuffie siano cariche.</li> <li>4. Verificare che il volume del metal detector sia impostato su un livello udibile (ad es. 20).</li> <li>5. Assicurarsi che il controllo del volume delle cuffie sia alto.</li> <li>6. Prova le cuffie con il filo.</li> <li>7. Provare un diverso set di cuffie Bluetooth®.</li> </ol>

Problema	Soluzione
Le cuffie ML 80 non si accoppiano	<ol style="list-style-type: none"> <li>1. Provare a spegnere le cuffie ML 80 e quindi ricollegarle. Leggere "Accoppiamento cuffie wireless" a <a href="#">pagina 58</a>.</li> <li>2. Assicurarsi che le cuffie si trovino entro 1 metro dall'unità di controllo del metal detector, senza ostruzioni tra le cuffie e il metal detector (incluso il corpo stesso dell'operatore).</li> <li>3. Allontanarsi da fonti di interferenze come telefoni cellulari.</li> <li>4. Se ci sono molti altri dispositivi Bluetooth® nelle vicinanze, l'accoppiamento potrebbe richiedere più tempo. Allontanarsi dall'area e provare ad accoppiare di nuovo.</li> <li>5. Effettuare un ripristino delle impostazioni di fabbrica sulle cuffie e tentare di eseguire nuovamente l'accoppiamento al metal detector.</li> <li>6. Accoppiare il metal detector con un modulo WM 08 o diverse cuffie Bluetooth®, quindi provare a ricollegare le cuffie ML 80.</li> </ol>
Distorsione o crepitio dell'audio nelle cuffie ML 80 quando connesse via Bluetooth®	<ol style="list-style-type: none"> <li>1. Ridurre il volume delle cuffie fino a rimuovere la distorsione. Aumentare il volume del metal detector, se necessario, per compensare il volume ridotto.</li> </ol>
L'altoparlante "cigola" o l'audio è ovattato dopo l'immersione in acqua	<ol style="list-style-type: none"> <li>1. Attendere fino a 30 minuti, affinché la pressione dell'aria interna del metal detector ritorni normale.</li> </ol>
L'icona della cuffia è accesa, ma nessuna cuffia è collegata	<ol style="list-style-type: none"> <li>1. Verificare che la presa della cuffia sia priva di acqua e ostruzioni.</li> <li>2. Se è presente dell'acqua, utilizzare un essiccatore ad aria calda per asciugare il connettore.</li> </ol>
La chiusura dell'asta è bloccata	<ol style="list-style-type: none"> <li>1. Separare le aste e ruotare il blocco avanti e indietro diverse volte per eliminare l'accumulo di sporcizia, quindi risciacquare abbondantemente con acqua pulita prima di rimontare le aste.</li> </ol>

## Codici di errore

Alcuni guasti del metal detector vengono visualizzati sul display ID Target da un codice di errore.

Errore	Soluzione
 <p>La piastra è disconnessa</p>	<ol style="list-style-type: none"> <li>1. Controllare che il connettore della piastra sia collegato correttamente sul retro dell'unità di controllo.</li> <li>2. Controllare se il cavo della piastra è danneggiato.</li> <li>3. Controllare se la piastra presenta segni visibili di danni.</li> <li>4. Prova un'altra piastra, se disponibile.</li> </ol>
 <p>Batteria quasi scarica</p>	<ol style="list-style-type: none"> <li>1. Ricaricare la batteria.</li> <li>2. Collegare l'alimentazione USB.</li> <li>3. Contattare un centro di assistenza per sostituire la batteria interna.</li> </ol>
 <p>Errore di sistema</p>	<p>Il codice di errore di sistema "Er" è accompagnato da un numero di codice di errore mostrato sul display frequenza. Il metal detector si spegne 5 secondi dopo aver segnalato un errore di sistema. In caso di errore di sistema, seguire questi passaggi:</p> <ol style="list-style-type: none"> <li>1. riavviare il metal detector per capire se l'errore permane;</li> <li>2. verificare che la piastra sia collegata correttamente;</li> <li>3. se l'errore persiste, eseguire un ripristino di fabbrica tenendo premuto il pulsante di accensione per 5 secondi;</li> <li>4. se l'errore persiste, si prega di contattare il centro di assistenza autorizzato per la riparazione.</li> </ol>

## Caratteristiche tecniche serie Equinox

	EQUINOX 600	EQUINOX 800
Modalità di ricerca	Park   Beach   Field	Park   Beach   Field   Gold
Profili di ricerca personalizzati	6 (2 per ciascuna modalità di ricerca)	8 (2 per ciascuna modalità di ricerca)
Pulsante Profilo Utente	No	Sì
Frequenze operative (kHz)	Multi   5   10   15	Multi   5   10   15   20   40
Cancellazione rumore	Auto	Auto   Manual (da -9 a 9)
Bilanciamento del terreno	Auto   Manual	
Sensibilità	da 1 a 25	
Volume Target	da 0 a 25	
Livello Soglia	da 0 a 25	
Picco Soglia	Fisso	da 0 a 25
Identificativo Target	Discriminazione a tacche 50 segmenti: Ferroso: da -9 a 0   Non Ferroso: da 1 a 40	
Tono Target	1   2   5   50	
Break Tono	Ferroso	Ferroso   Non Ferroso
Picco Tono	Ferroso	Ferroso   Non Ferroso
Volume Tono	Ferroso	Ferroso   Non Ferroso
Velocità di recupero	da 1 a 3	da 1 a 8
Bias Ferro	da 0 a 3	da 0 a 9
Indicatore profondità	5 livelli	
Lunghezza	Esteso: 1440 mm (56.7")   Chiuso: 1120 mm (44.1")	
Peso	1.34 kg (2.96 lbs)	
Piastra di ricerca standard	EQX 11: piastra 11" Doppia-D Smart coil con salvapietra (impermeabile fino a 3m/10')	
Uscita audio	Speaker   cuffia 3.5 mm (1/8") (inclusa)   compatibile con Bluetooth® aptX™ a bassa latenza   compatibile con WM 08 Wi-Stream	
Cuffie (incluse)	Cuffia con cavo 3.5 mm (1/8") (non impermeabili)	Cuffia Bluetooth® aptX™ a bassa latenza (non impermeabili)
Modulo WM 08 (incluso)	No	Sì
Display	Monocromatico LCD con retroilluminazione	
Retroilluminazione LCD	Off   On	Off   Alta   Media   Bassa
Batteria	Interna ricaricabile al litio 5000 mAh	
Autonomia batteria	Circa 12 ore	
Tempo di ricarica	Circa 4 ore (con ricarica porta USB a >1.7A @ 5V)	
Impermeabilità	Waterproof fino a 3m/10-feet	
Range temperatura operativa	da -10°C a +50°C (da +14°F a +122°F)	
Range temperatura di ricarica	da 0°C a +40°C (da +32°F a +104°F)	
Tecnologie chiave	Multi-IQ   3F×3   Wi-Stream   Bluetooth® aptX™ Low Latency	Multi-IQ   5F×8   Wi-Stream   Bluetooth® aptX™ Low Latency
Altri accessori	Cavo di ricarica USB, protezione schermo multi lingue	
Software aggiornabile	Sì, via connessione USB (Windows e Mac OS)	



Minelab si riserva il diritto di rispondere al progresso tecnico in corso introducendo modifiche in termini di design, equipaggiamento e caratteristiche tecniche in qualsiasi momento.

## Caratteristiche modulo WM 08

Range operativo wireless	Fino a 5 metri (15 feet)
Peso	65 g (2.3 oz)
Dimensioni	59 mm × 59 mm × 27 mm (2.3" × 2.3" × 1.1")
Tempo di ricarica	Circa 3 ore
Batteria	Interna ricaricabile al litio
Autonomia batteria	Circa 18 ore
Range temperatura operativa	da -10°C a +50°C (da +14°F a +122°F)
Range temperatura di stoccaggio	da -20°C a +50°C (da -4°F a +122°F)
Range temperatura di ricarica	da 0°C a +40°C (da +32°F a +104°F)
Impermeabilità	No
Tecnologia wireless	Wi-Stream™
Software aggiornabile	No
Metal detector compatibili	Serie EQUINOX

## Caratteristiche cuffie Wireless ML 80

Versione Bluetooth®	V. 4.1
Modalità Bluetooth® supportate	<ul style="list-style-type: none"> <li>• Cuffie</li> <li>• Hands-free</li> <li>• A2DP</li> <li>• AVRCP</li> <li>• aptX™</li> <li>• aptX™ Low Latency</li> </ul>
Bluetooth® Chipset	CSR8670 with aptX™   aptX™ Low Latency
Range operativo wireless	Fino a 10 metri (30 feet)
Peso	221 g (7.8 oz)
Dimensioni	210 mm × 160 mm × 80 mm (8.3" × 6.3" × 3.2")
Batteria	Interna ricaricabile al litio
Autonomia batteria	Circa 28 ore in ricerca Fino a 180 ore in Standby
Tempo di ricarica	Circa 3 ore (ricarica porta USB >1.7A @ 5V)
Range temperatura operativa	da -10°C a +50°C (da +14°F a +122°F)
Range temperatura di stoccaggio	da 0 a +60°C (da 32°F a +140°F)
Range temperatura di ricarica	da 0°C a +40°C (da +32°F a +104°F)
Impermeabilità	No
Tecnologia wireless	Bluetooth®   aptX™ Low Latency
Altri accessori	Cavo ausiliario 3.5 mm (1/8") staccabile

## Aggiornamenti software

I metal detector serie EQUINOX sono in grado di accettare gli aggiornamenti software tramite USB e XChange 2 (compatibile con Windows o Mac OS).

## ATTENZIONE

Prima di assemblare, caricare o utilizzare il metal detector per la prima volta, leggere le importanti informazioni legali e di sicurezza riportate in questo manuale.

L'uso di questo apparecchio da parte di bambini di età inferiore a 8 anni è vietato.

Questo apparecchio può essere utilizzato da bambini di età pari o superiore a 8 anni e da persone con ridotte capacità fisiche o mentali se supervisionati o istruiti sull'uso dell'apparecchio in modo sicuro e comprendono i rischi connessi.

La pulizia e la manutenzione non devono essere eseguite da bambini senza supervisione di adulti.

## CONFORMITÀ

QUESTO DISPOSITIVO È CONFORME ALLA PARTE 15 DELLE NORME FCC.

L'OPERAZIONE È SOGGETTA ALLE SEGUENTI DUE CONDIZIONI:

(1) QUESTO DISPOSITIVO NON DEVE PROVOCARE INTERFERENZE DANNOSE, E

(2) QUESTO DISPOSITIVO DEVE ACCETTARE QUALSIASI INTERFERENZA RICEVUTA, INCLUSE LE INTERFERENZE CHE POSSONO CAUSARE UN FUNZIONAMENTO INDESIDERATO.

## Informazioni per l'utente (parte FCC 15.105)

### NOTA: dispositivi di classe B.

Questa apparecchiatura è stata testata e trovata conforme ai limiti per un dispositivo digitale di Classe B, in conformità alla parte 15 delle Norme FCC. Questi limiti sono progettati per fornire una protezione ragionevole contro interferenze dannose in un'installazione residenziale. Questa apparecchiatura genera, utilizza e può irradiare energia in radiofrequenza e, se non installata e utilizzata secondo le istruzioni, può causare interferenze dannose alle comunicazioni radio. Tuttavia, non vi è alcuna garanzia che non si verifichino interferenze in una particolare installazione. Se questa apparecchiatura causa interferenze dannose alla ricezione radio o televisiva, che possono essere determinate spegnendo e riaccendendo l'apparecchio, l'utente è incoraggiato a provare a correggere l'interferenza adottando una o più delle seguenti misure:

- riorientare o riposizionare l'antenna ricevente;
- aumentare la distanza tra l'apparecchiatura e il ricevitore;
- collegare l'apparecchiatura a una presa su un circuito diverso da quello a cui è collegato il ricevitore;
- consultare il rivenditore o un tecnico radio/TV esperto per assistenza.

### Bluetooth® aptX™ Bassa Latenza

Il metal detector EQUINOX sfrutta il protocollo Bluetooth® aptX™ Low Latency per la compressione audio per offrire un'esperienza audio wireless superiore.

## AVVISO

Il metal detector Minelab descritto in questo manuale di istruzioni è stato espressamente progettato e prodotto come un metal detector di qualità ed è consigliato per la rilevazione di oggetti metallici e oro in ambienti non pericolosi. Questo metal detector non è stato progettato per l'uso come rilevatore di mine o come strumento di rilevamento di munizioni.

## NOTARE CHE

Poiché potrebbe esserci una varietà di opzioni disponibili per questo metal detector, l'apparecchiatura può variare in base al modello o agli articoli ordinati insieme al metal detector.

Alcune descrizioni e illustrazioni possono anche differire (in questo manuale) dal modello esatto che hai acquistato.

Inoltre, Minelab si riserva il diritto di rispondere al progresso tecnico in corso introducendo modifiche in termini di design, equipaggiamento e caratteristiche tecniche in qualsiasi momento.

Minelab®, EQUINOX®, Multi-IQ®, Wi-Stream™, 5F × 8™ e 3F × 3™ sono marchi registrati di Minelab Electronics Pty. Ltd.

Il marchio e i loghi Bluetooth® sono marchi registrati di proprietà di Bluetooth SIG, Inc. e qualsiasi utilizzo di tali marchi da parte di Minelab è concesso in licenza.

Qualcomm® aptX™ è un prodotto di Qualcomm Technologies International, Ltd.



Questo lavoro è concesso in licenza in base alla licenza internazionale Creative Commons Attribution-NonCommercialNoDerivatives 4.0.

Per visualizzare una copia di questa licenza, visitare:

<http://creativecommons.org/licenses/by-nc-nd/4.0/>

© MINELAB ELECTRONICS PTY LTD.

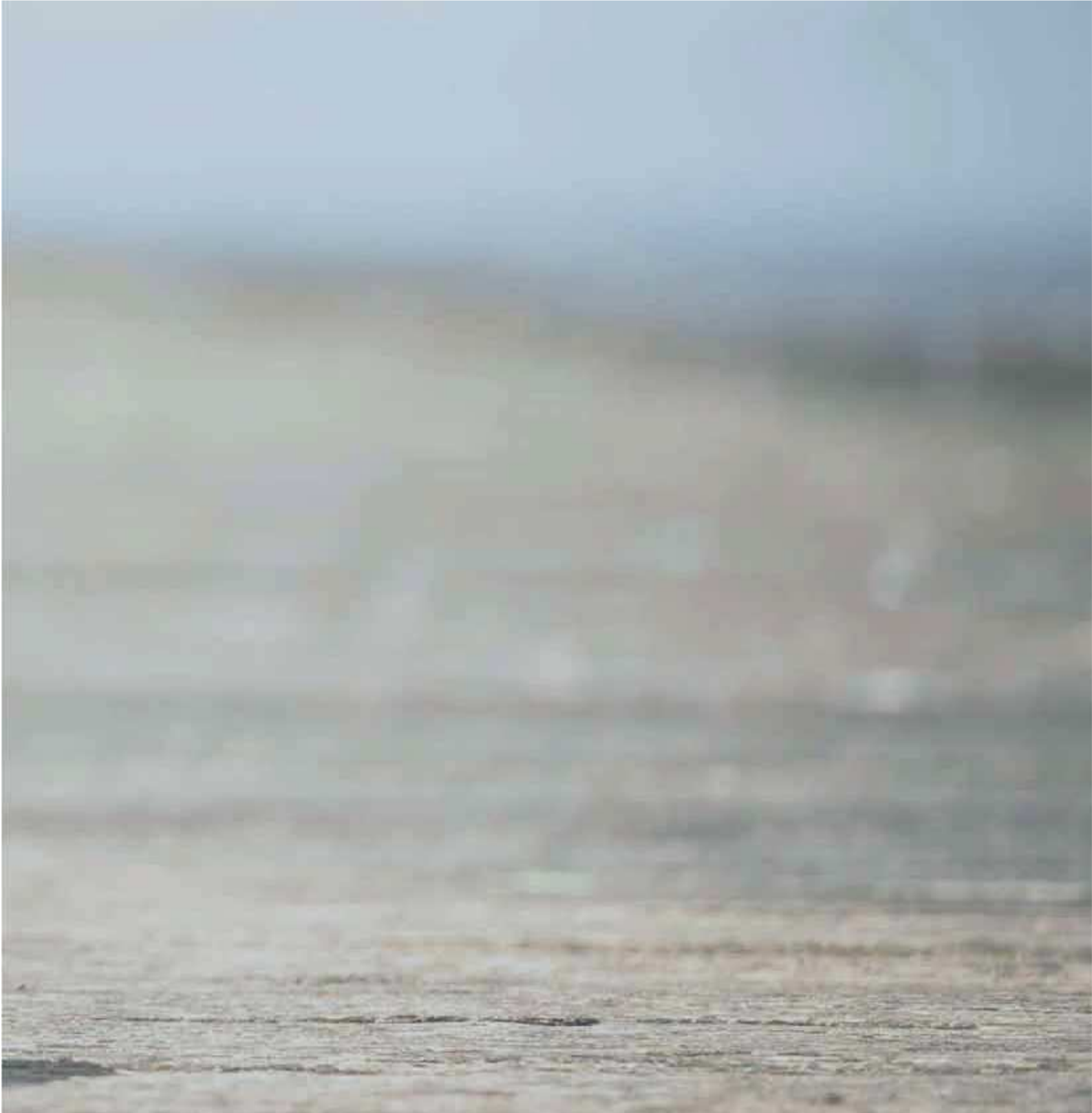

 **MHE**  
**DETECTOR**

**Distributore Ufficiale Italia**

MHE Detector - YouGold S.r.l.



(0039) 392.92.07.751



[info@mhe-detector.com](mailto:info@mhe-detector.com)



(0039) 392.92.07.751



MHE Detector



@MHE-detector



[www.mhe-detector.com](http://www.mhe-detector.com)

[www.mhe-detector.com](http://www.mhe-detector.com)